

CROWN
TOOLS FOR A BETTER LIFE

- CT36030
- CT36031
- CT36032
- CT36033

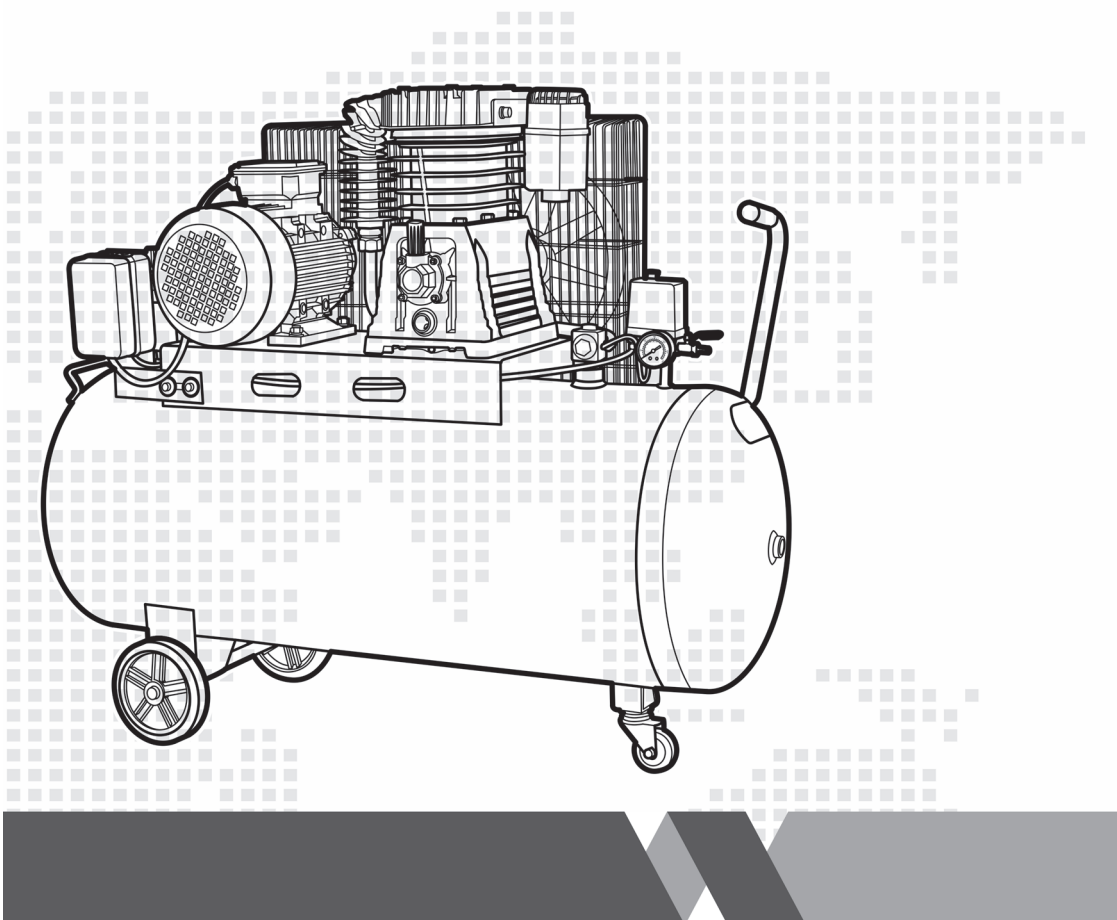

- en** Original instructions
- es** Manual original
- ru** Оригинальное руководство по эксплуатации
- ua** Оригінальна інструкція з експлуатації
- kz** Пайдалану нұсқаулығының түпнұсқасы
- ar** دليل المستخدم الأصلي
- fa** دفترچه راهنمای اصلی

Content / Contenido / Содержание / Зміст / Мазмұны / المحتويات / محتوا

English

Explanatory drawings	pages 3 - 13
General safety rules, instructions manual	pages 14 - 20

Español

Dibujos explicativos	páginas 3 - 13
Recomendaciones generales de seguridad, manual de instrucciones	páginas 21 - 28

Русский

Пояснительные рисунки	страницы 3 - 13
Общие указания по ТБ, инструкция по эксплуатации	страницы 29 - 36

Українська

Пояснювальні малюнки	сторінки 3 - 13
Загальні вказівки по ТБ, інструкція з експлуатації	сторінки 37 - 44

Қазақ тілі

Түсіндіргіш әлеміштер	беттер 3 - 13
Жалпы қауіпсіздік жөніндегі ұсыныстар, пайдалану нұсқаулығы	беттер 45 - 52

العربية

رسوم توضيحية	الصفحات 3 - 13
قواعد السلامة العامة، دليل التعليمات	الصفحات 53 - 59

فارسی

اشکال توضیحی	صفحه های 3 - 13
قوانین ایمنی کلی، دفترچه دستور العمل ها	صفحه های 60 - 67



CT36030

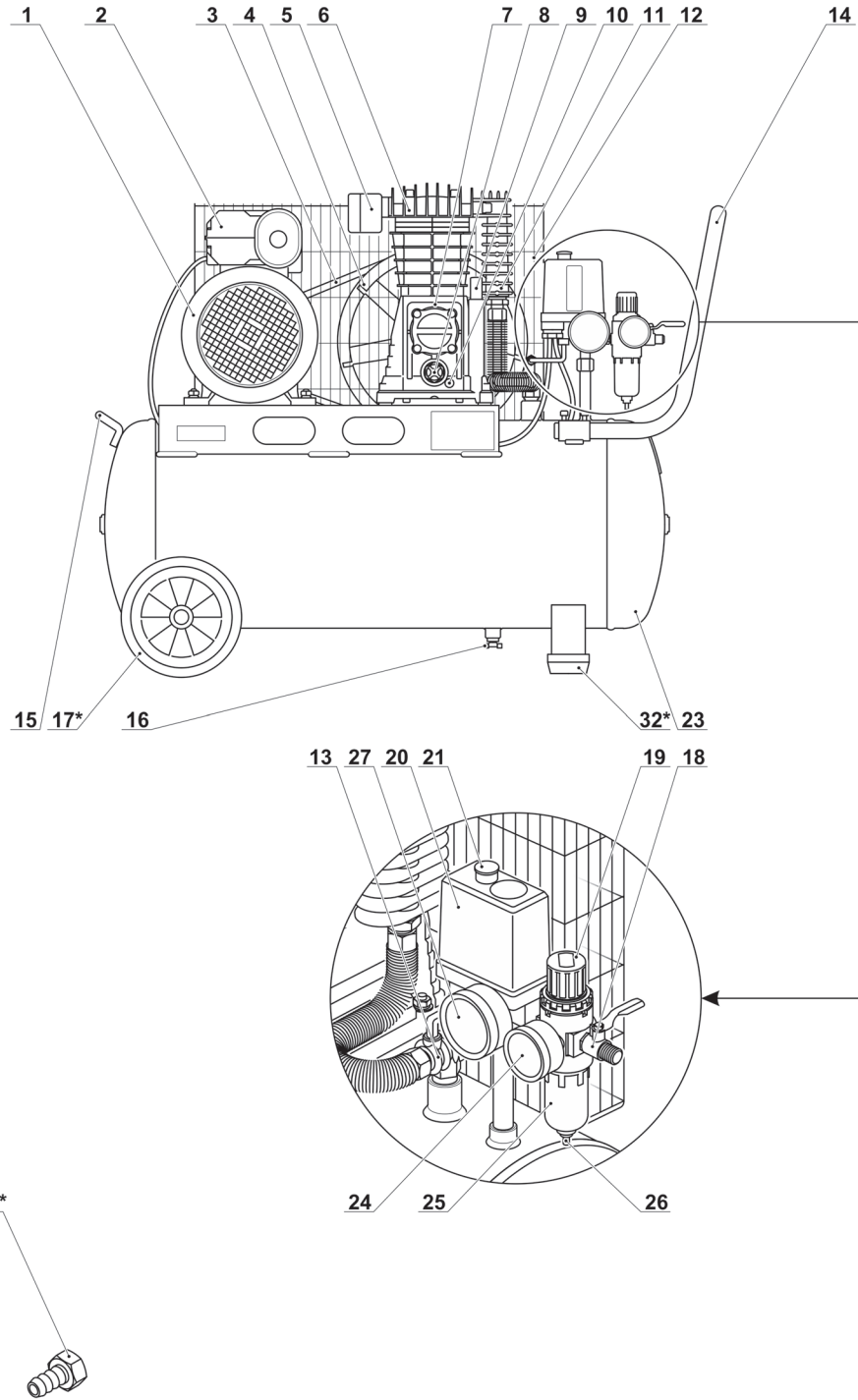

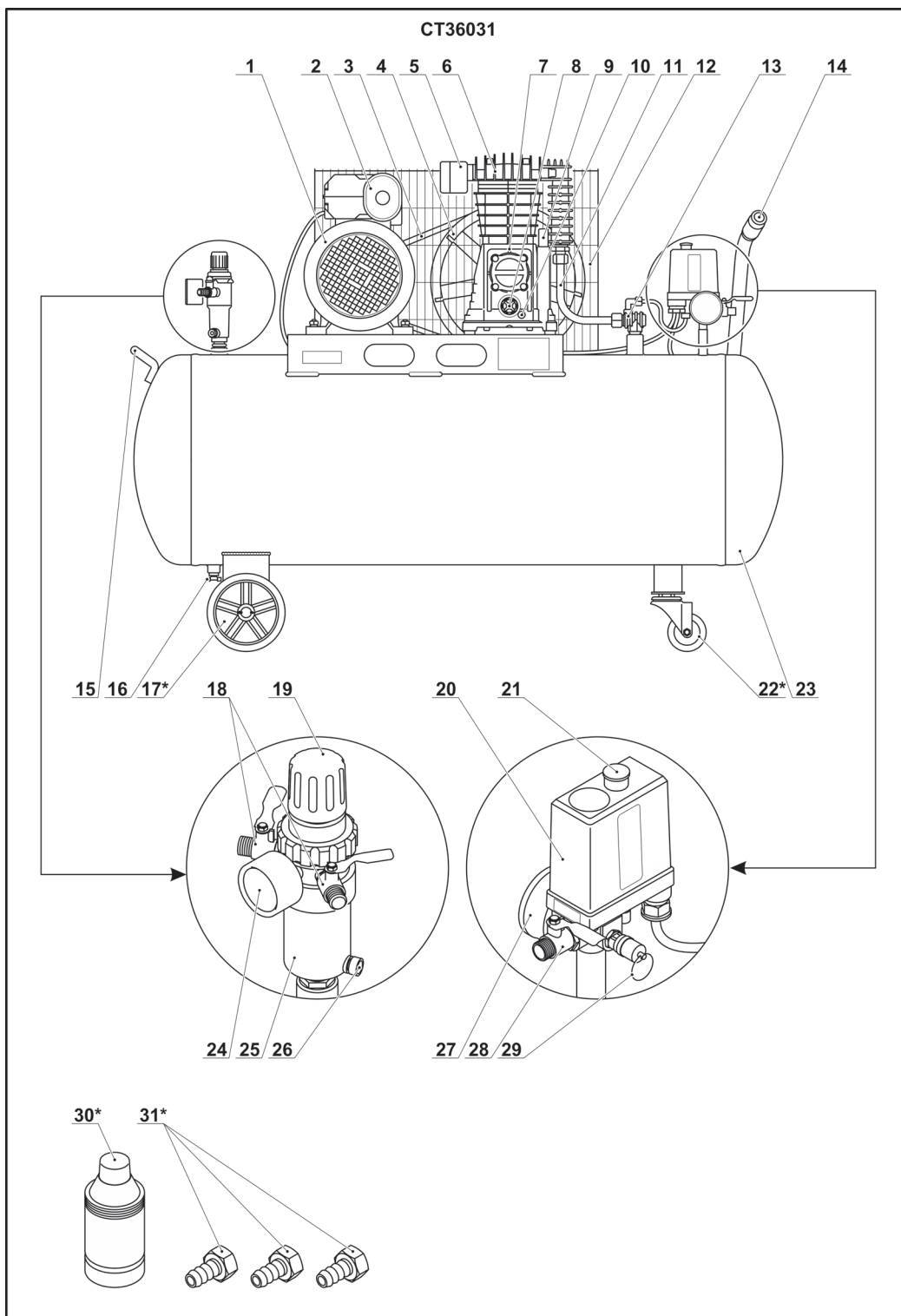

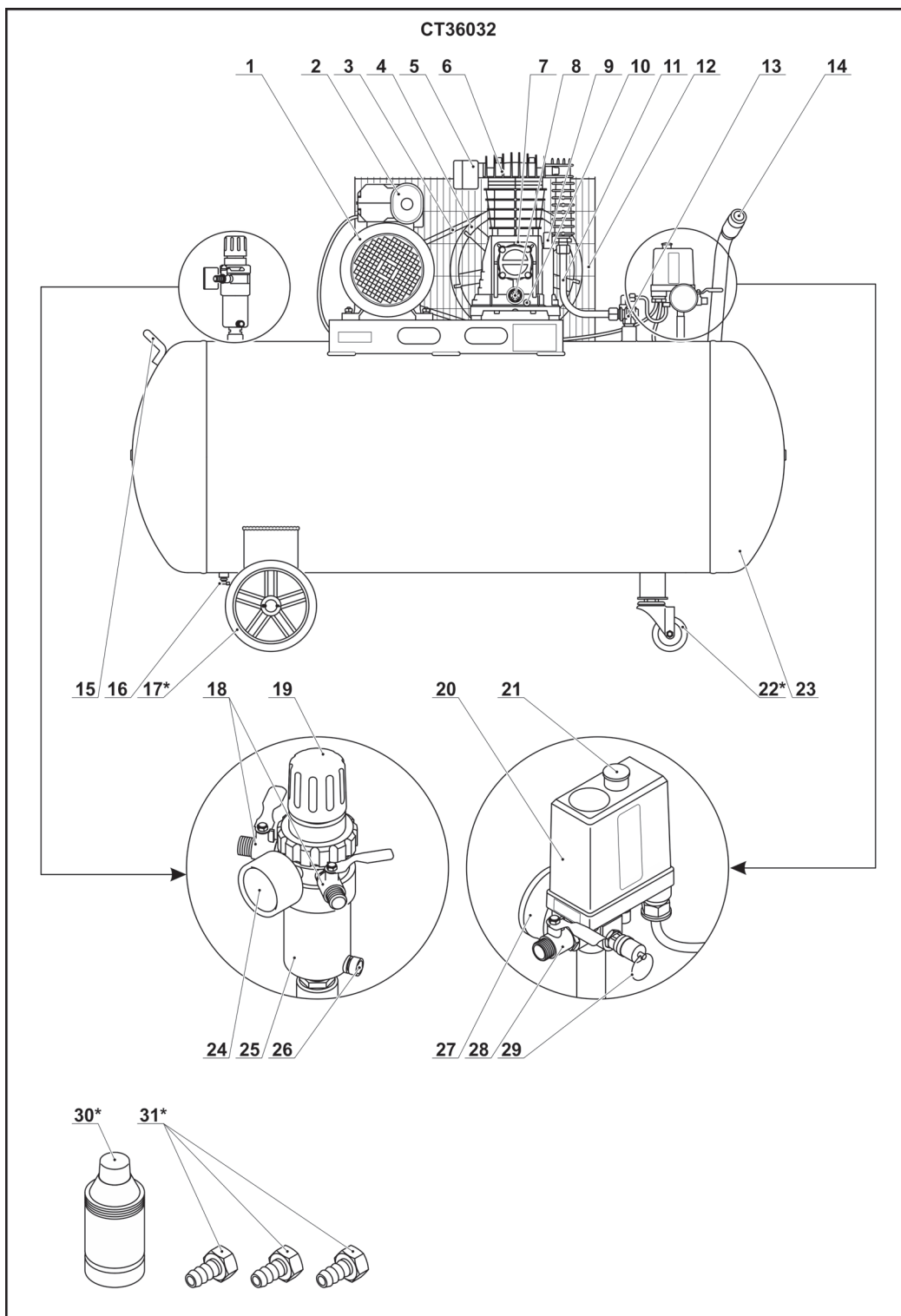

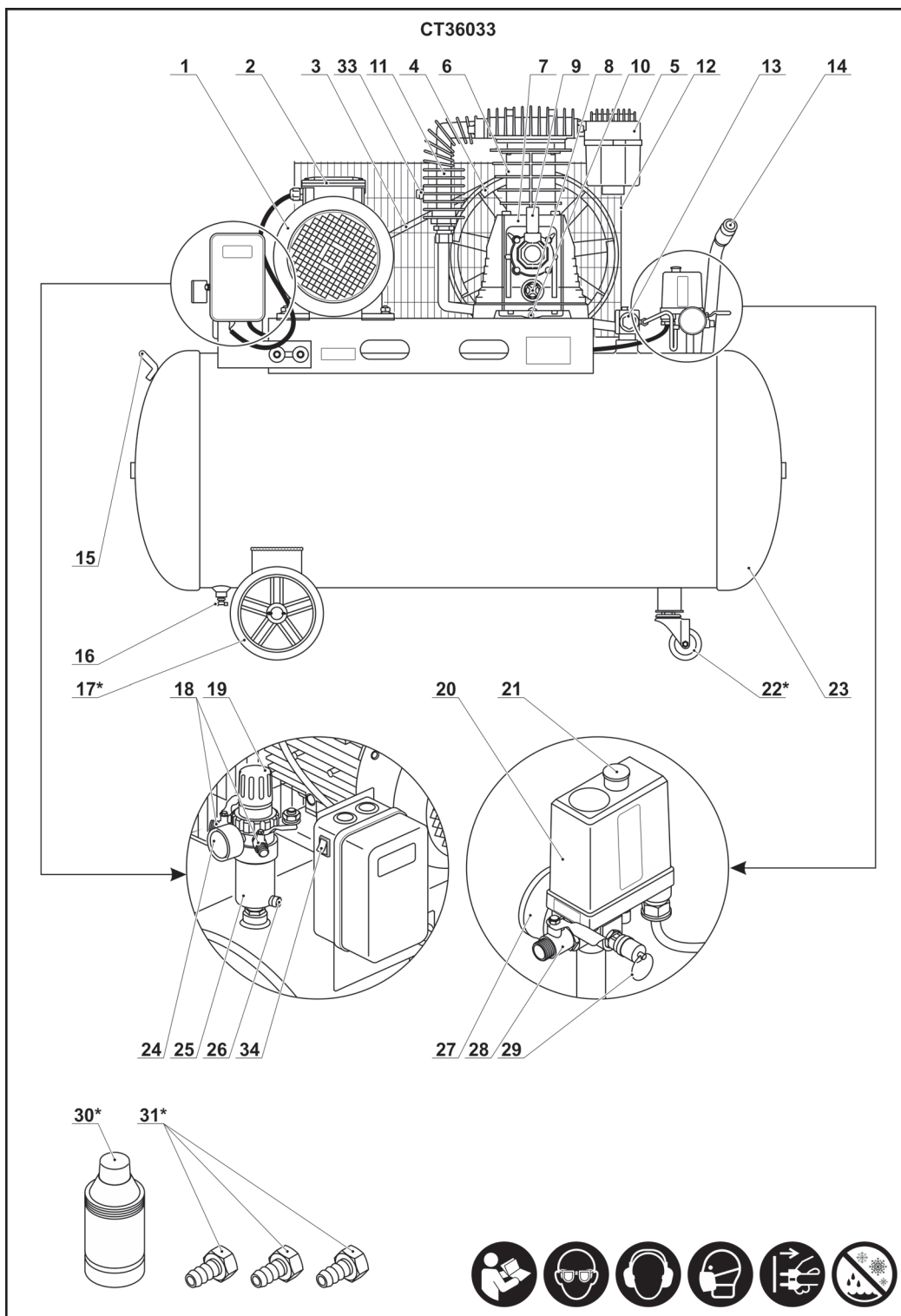

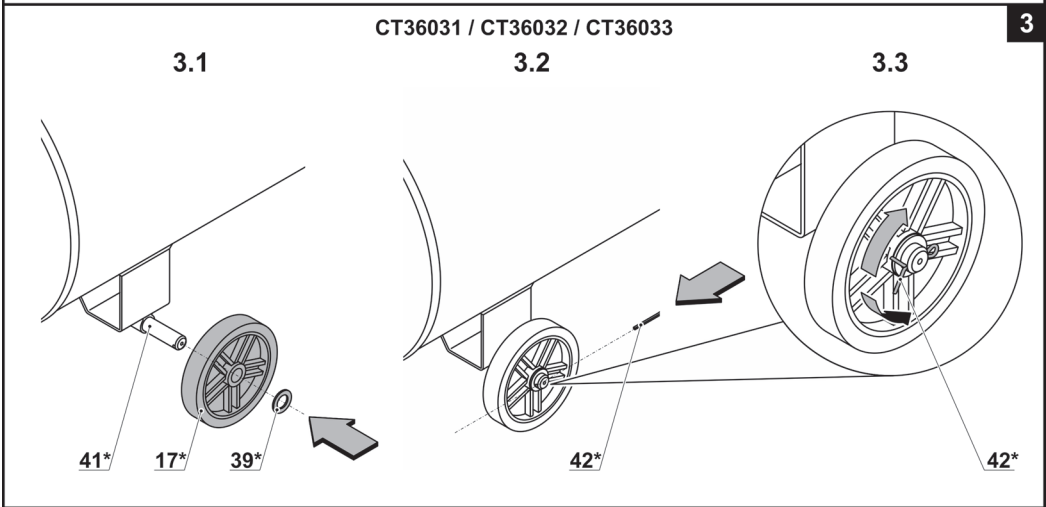
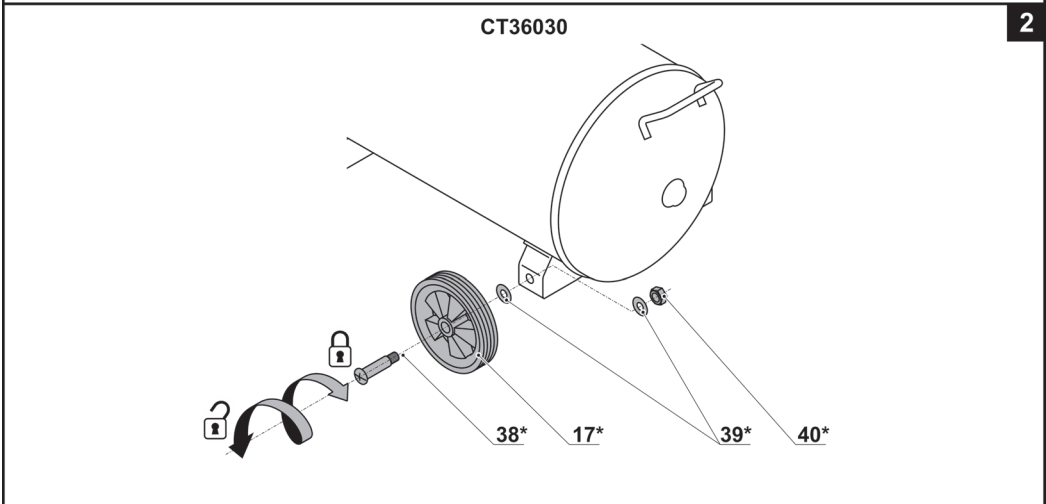
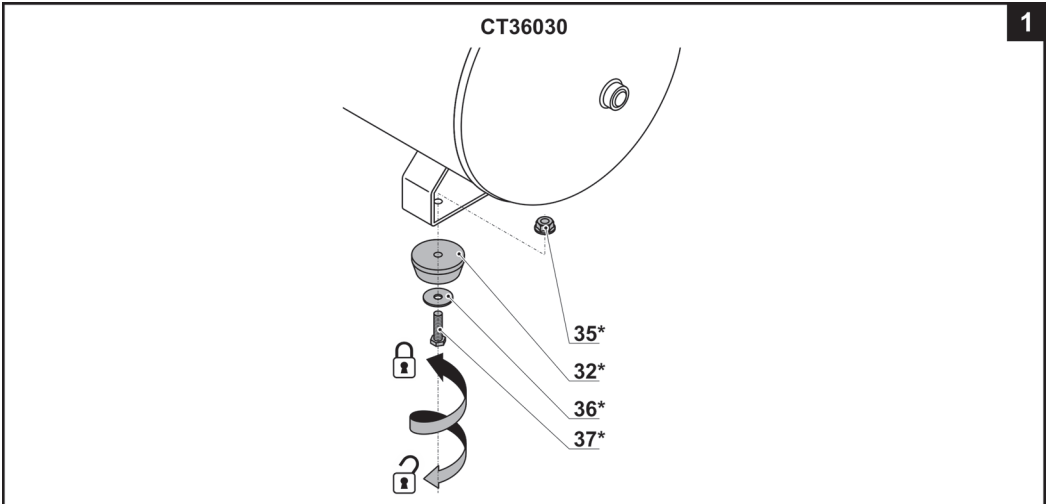

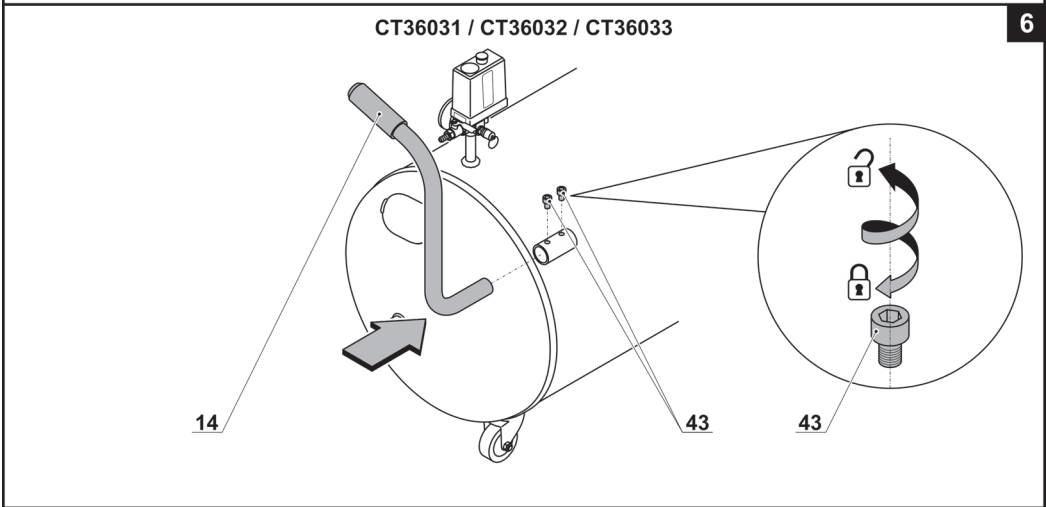
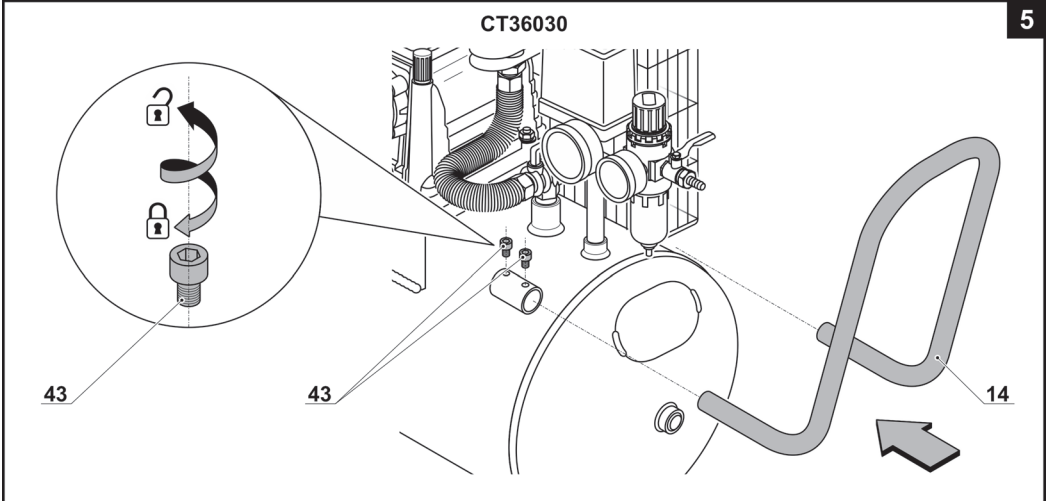
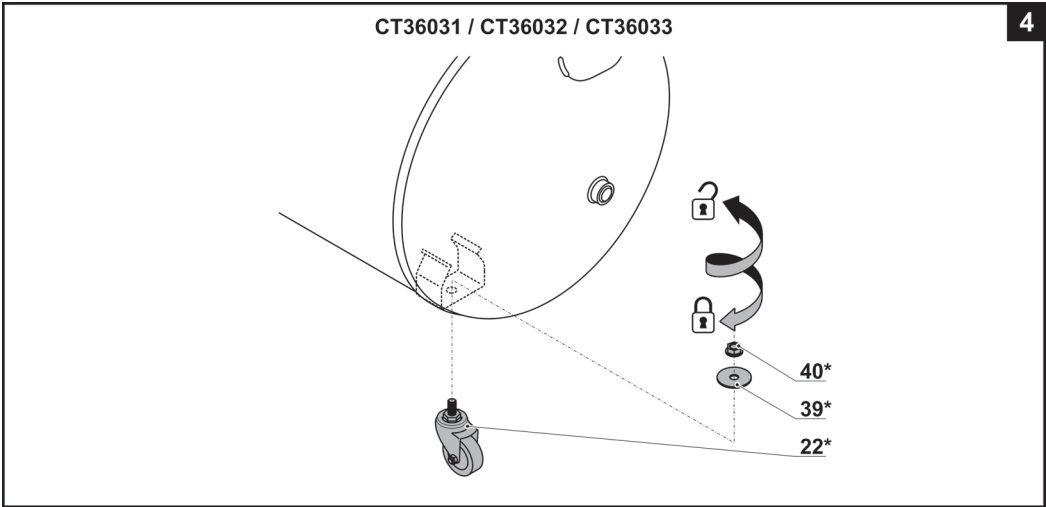

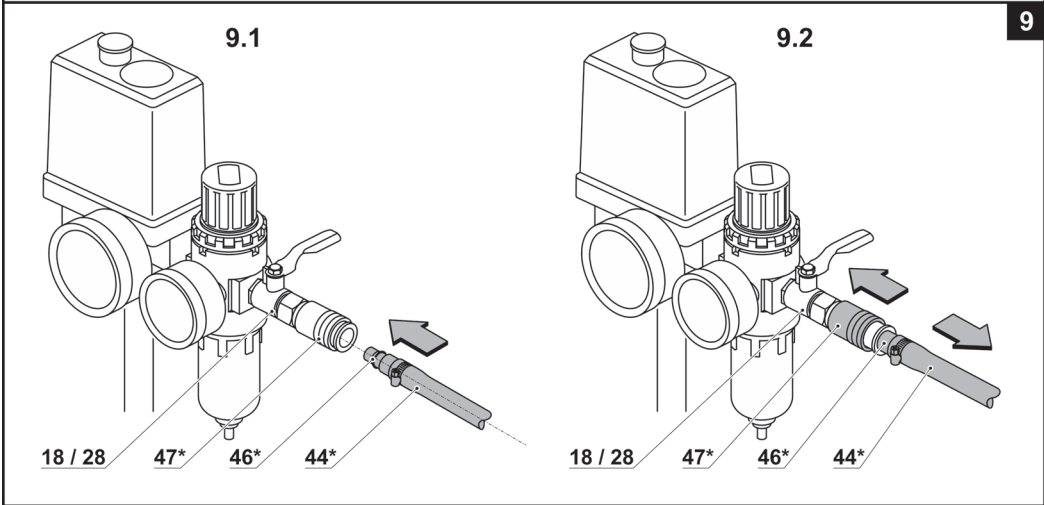
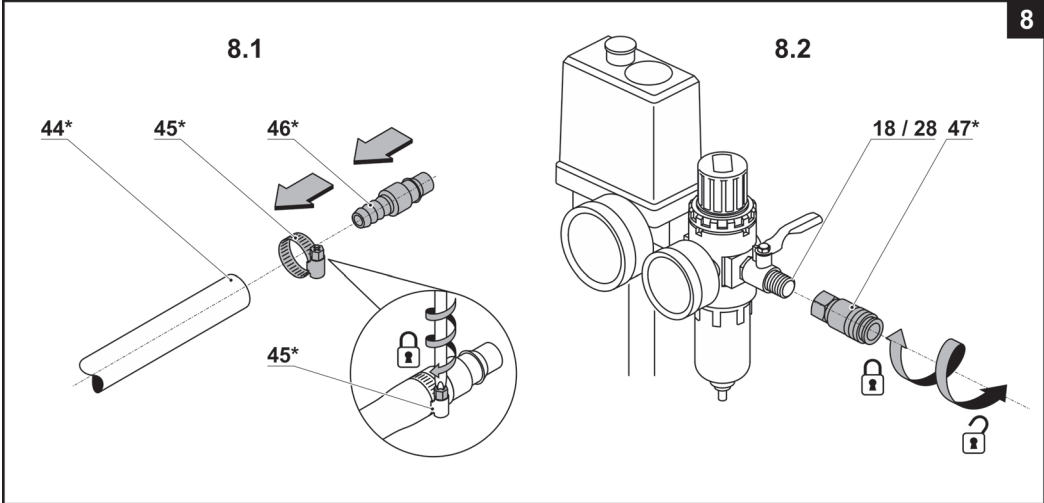
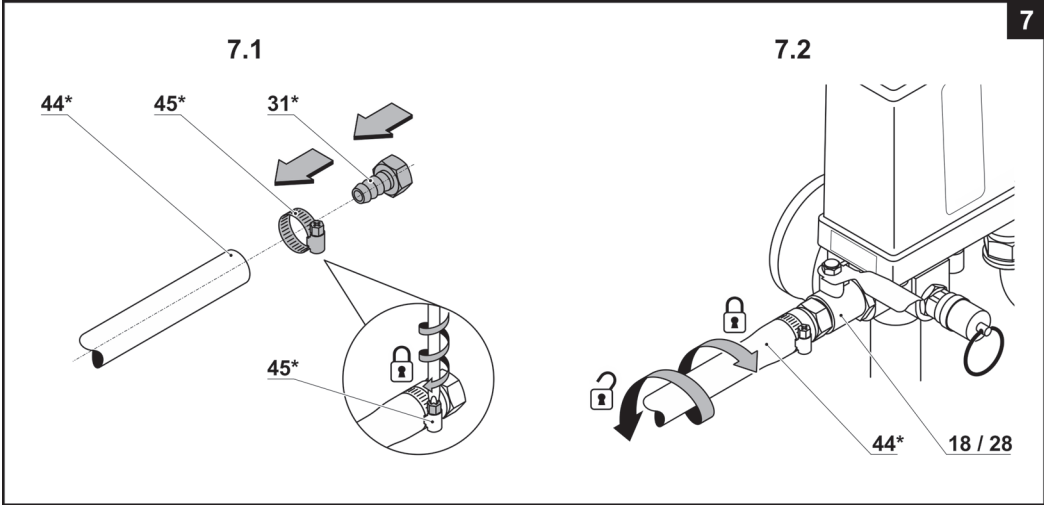

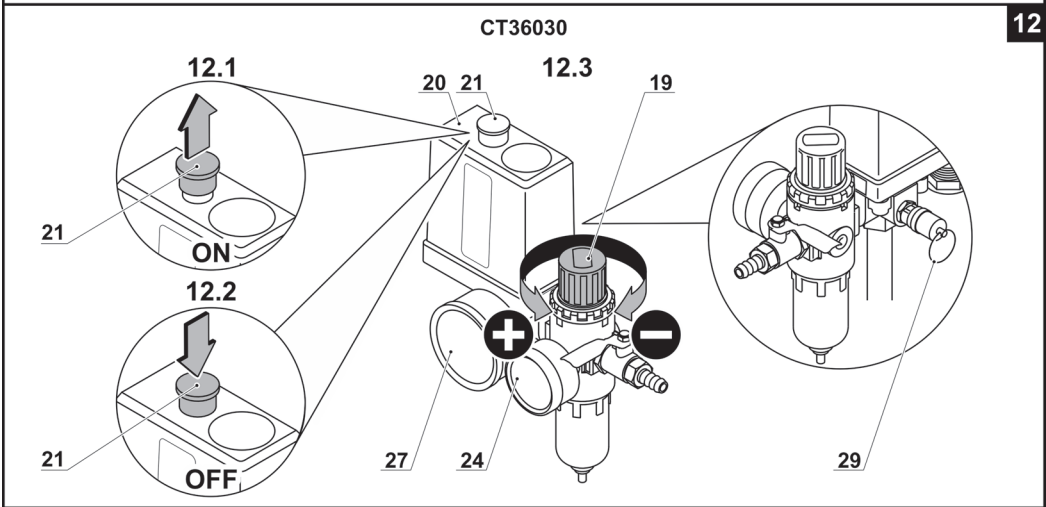
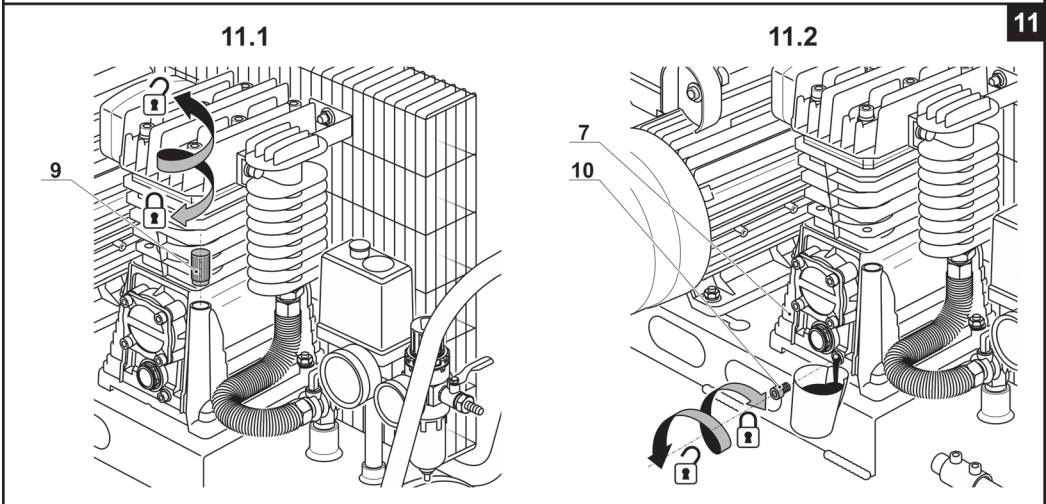
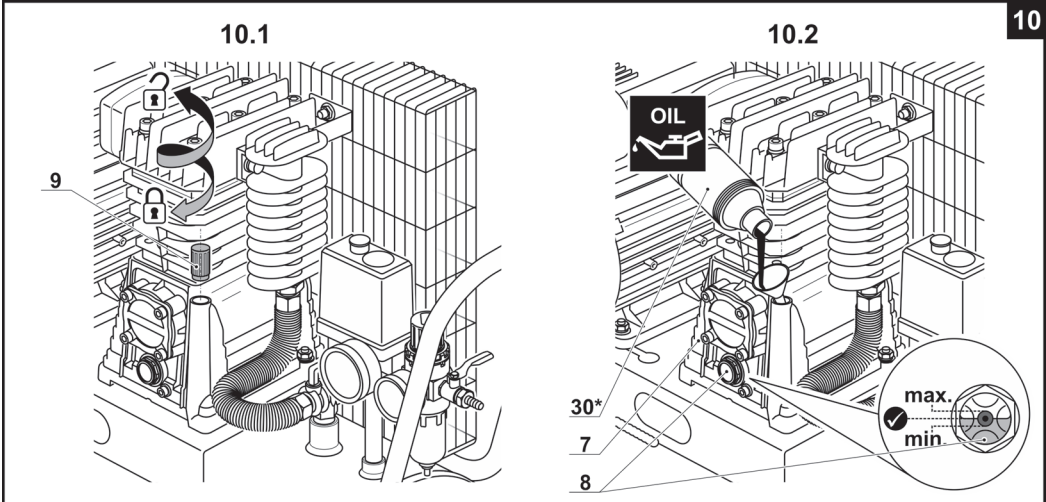

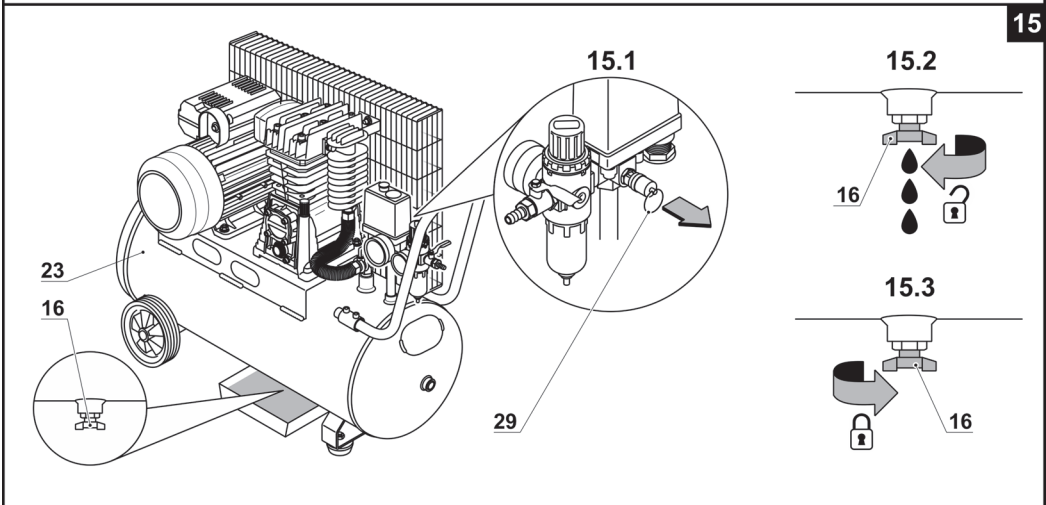
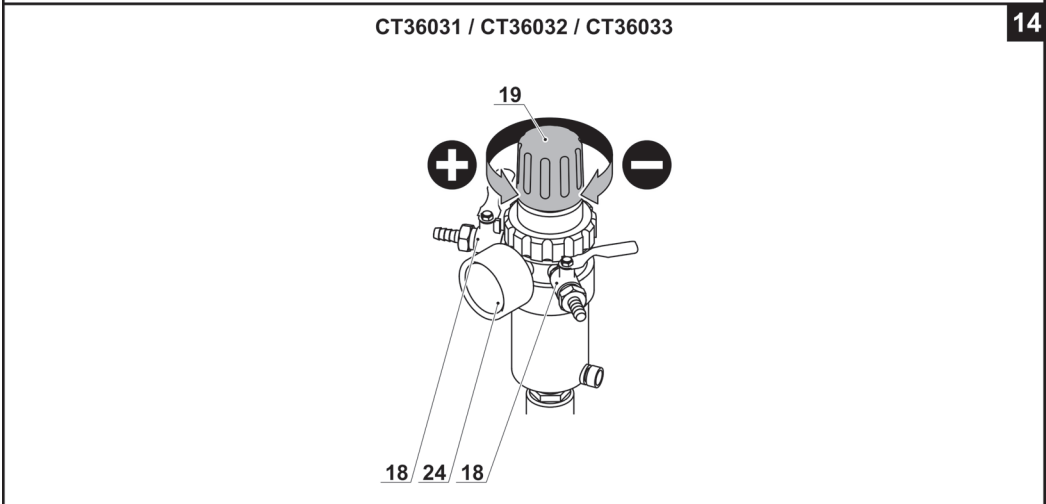
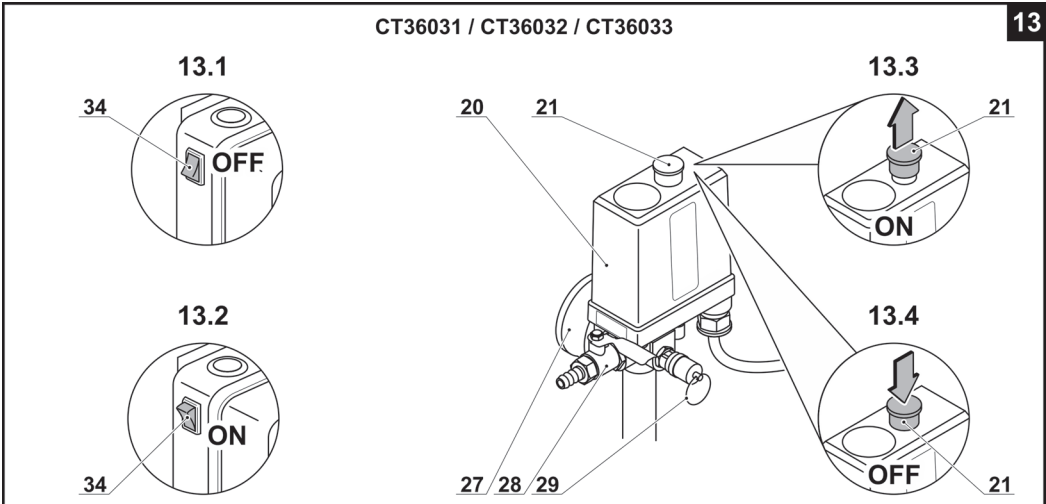

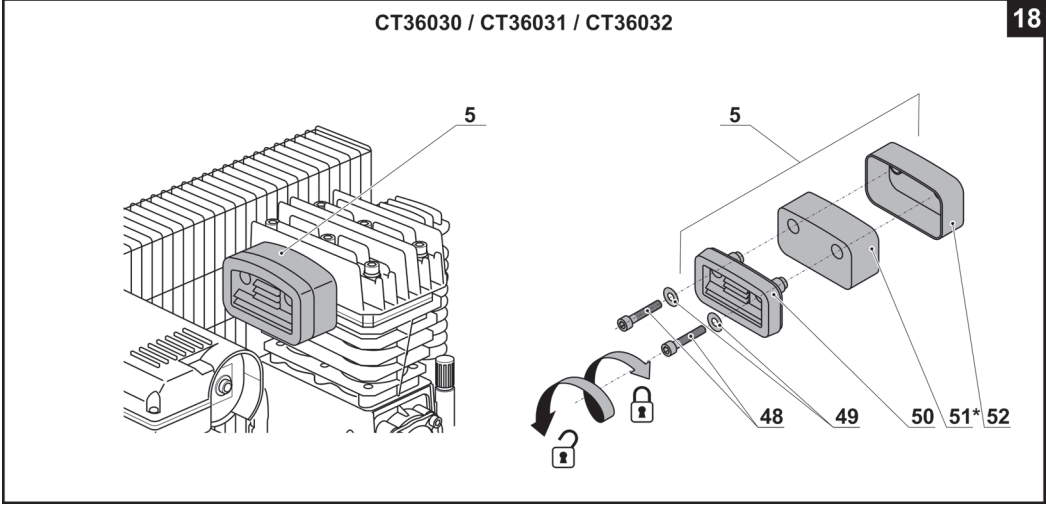
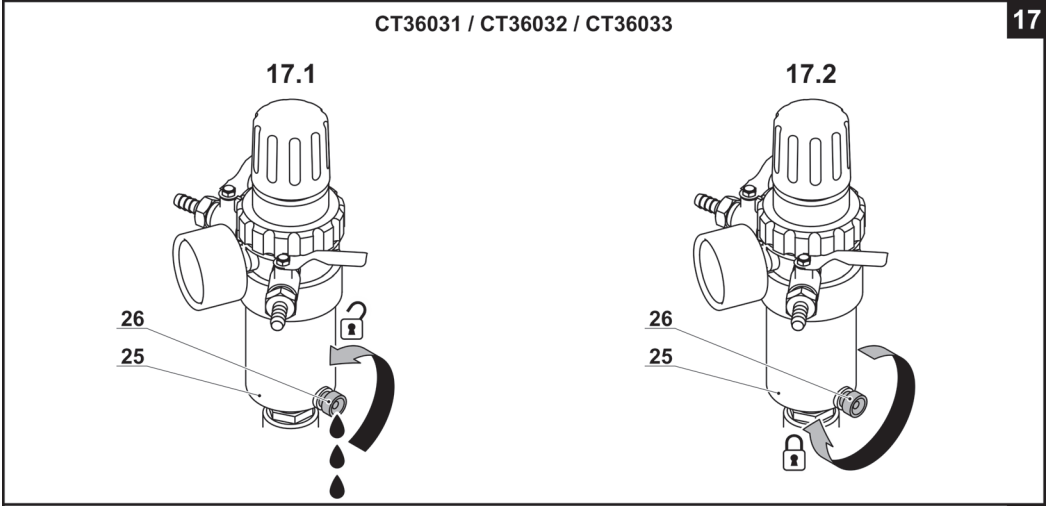
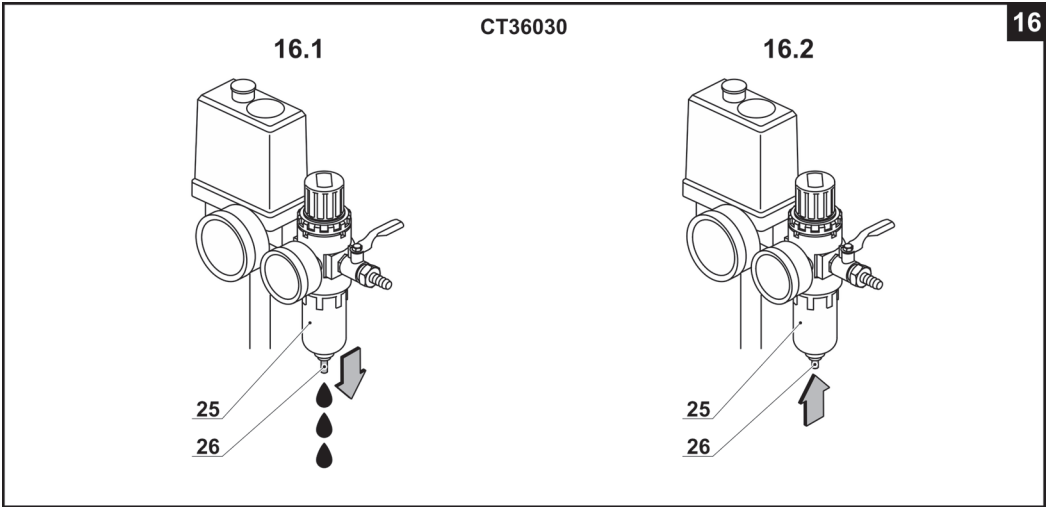

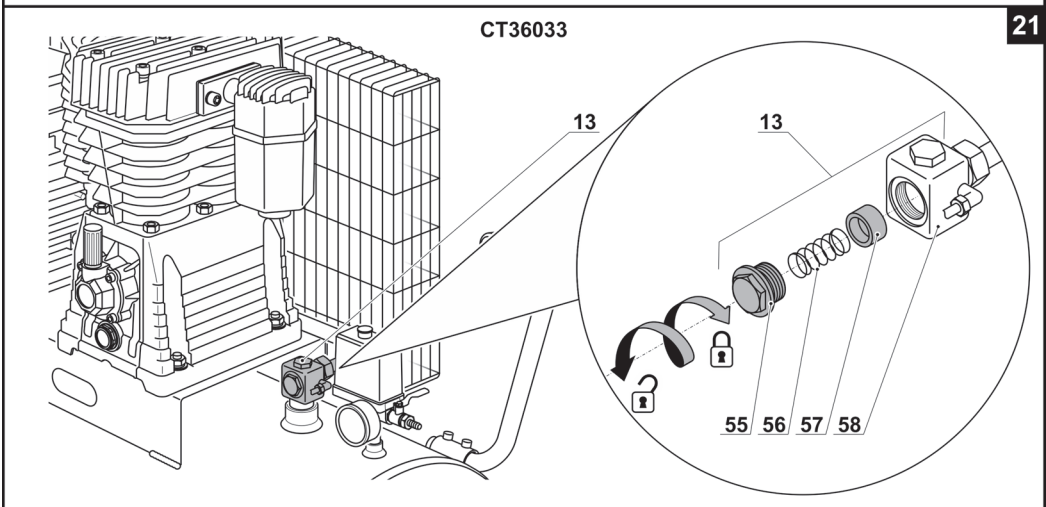
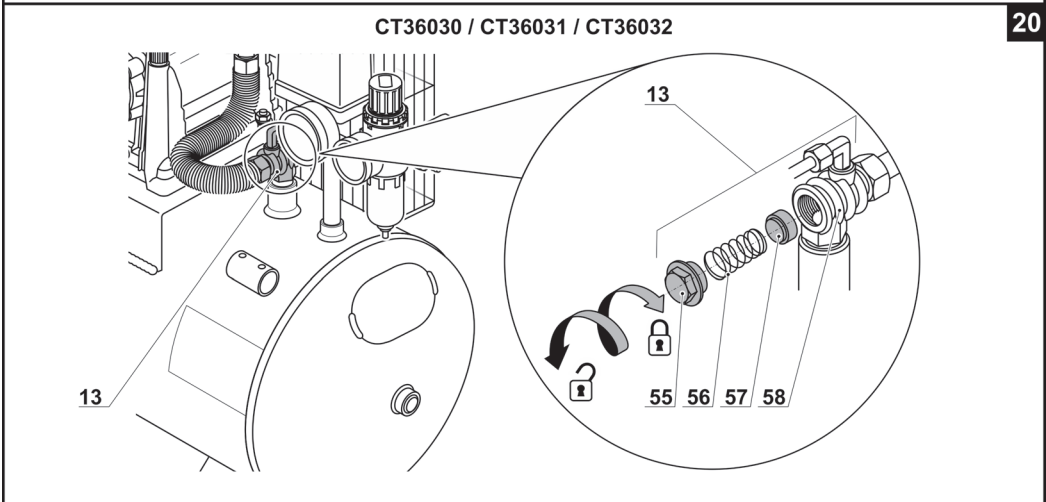
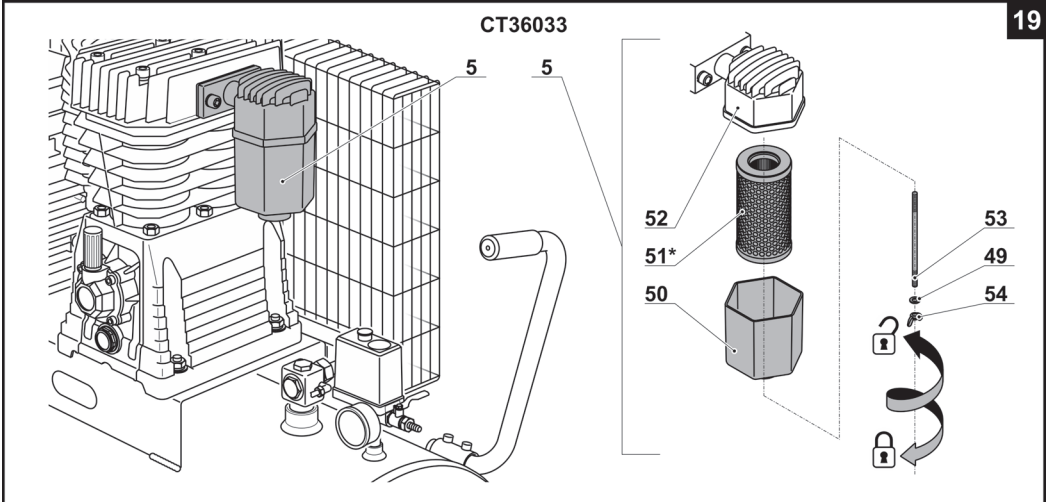

Appliance specification

Air compressor		CT36030	CT36031	CT36032	CT36033
Appliance code	[230 V ~50 Hz] [380 V ~50 Hz]	424518 —	424525 —	424532 —	— 424549
Rated input voltage	[V]	230	230	230	380
Rated power	[W] [HP]	1500 2	1500 2	2200 3	4000 5,5
Amperage at voltage	230 V [A] 380 V [A]	9.4 —	9.4 —	13 —	— 8.3
Rated speed	[min ⁻¹]	980	980	980	980
Air receiver capacity	[l]	50	100	200	200
Productivity	[l/min]	120	120	250	480
Operating pressure	[bar] [psi]	8 116	8 116	8 116	8 116
Weight	[kg] [lb]	43 94.82	55 121.28	88 194.04	134 295.47
Safety class		I	I	I	I
Sound pressure	[dB(A)]	72	72	76	—
Acoustic power	[dB(A)]	72	72	76	—
Weighted vibration	[m/s ²]	—	—	—	—

Noise information



Always wear ear protection if the sound pressure exceed 85 dB(A).

CE Declaration of conformity

We declare under our sole responsibility that the product described under "Appliance specifications" is in conformity with all relevant provisions of the directives 2006/42/EC including their amendments and complies with the following standards: EN 1012-1:2010.

Certification manager

Wu Cunzhen

Merit Link International AG
Stabio, Switzerland, 30.05.2020

General safety instructions



ATTENTION! Read these instructions carefully before using the appliance for the first time and follow all rules and recommendation specified herein.

Keep the original instructions for future reference or for a future owner.

Besides safety precautions contained herein, observe general legal safety regulations and accident prevention guidelines.

Caution plates and type plates on the appliance contain important information, which is necessary for safe operation.

Electrical safety recommendations

- Electrical connections shall only be performed by a qualified electrician according to the requirements of IEC 60364-1.
- If the power cable plug does not match the socket used, the service technician shall cut such plug off and replace it with an appropriate one. If the original plug has a built-in protection device, the replacement plug shall have a protection device with the same characteristics. The cut off plug shall be disposed to avoid electric shock and shall not be connected to any sockets.
- It is recommended to only connect the appliance to a socket equipped with a 30 mA circuit breaker.
- The device shall only be connected to AC mains. The voltage shall match the data on the type plate.
- Do not touch the plug or the socket with wet hands.
- Check the power cable and the plug for damage before operation. Do not operate the appliance in case of a damaged plug or a power cable. Contact our customer service or a skilled electrician.

English

- If an extension cord is used, its power plug, socket, and power cable shall be totally enclosed, splash-proof, and suitable for outdoor use.
- Make sure that the power cable and the extension cords are not damaged by tripping-over, crushing, stretching, etc. Protect power cables from heat, oil products, and damages from sharp edges.
- When performing any service or maintenance, switch the appliance off and disconnect the power plug from the socket.
- Always switch off the mains disconnecting switch when leaving the appliance unattended.
- Unsuitable extension cords may be dangerous. Only approved for use and appropriately marked extension cords with a sufficient wire cross-section may be used outdoors:
 - cable length: 1-10 m, cross-section: 1,5 mm²;
 - cable length: 10-30 m, cross-section: 2,5 mm²;
 - cable length: 30-50 m, cross-section: 4 mm².
- Always reel out the cable completely to avoid a fire outbreak resulting from cable overheating.

Safe operation instructions

- Only use the appliance as intended. When operating the appliance, follow local regulations with due account for other people nearby.
- Appliance operation by children is strictly prohibited. Do not allow children to play with the appliance.
- The appliance can only be used by persons who underwent relevant operation training.
- Appliance operation by persons (including children) with limited physical, sensitive, or mental capacities is strictly prohibited, unless they are supervised or instructed on appliance operation by the person(s) responsible for their safety.
- Stay focused and deliberate over each action when operating the appliance. Do not use the appliance if you feel tired or when being under the effect of drugs, alcohol, or medicines. Loss of attention during the operation may cause serious injuries.
- Do not operate the appliance during thunderstorm or heavy rain, especially in case of lightning strikes.
- Only use the appliance in vertical position, do not cover it during the operation to ensure sufficient ventilation and avoid overheating.
- Ensure stability of the appliance before performing any operations in order to prevent accidents or damage from tipping over. It is strictly forbidden to use the appliance at height, for example, by installing it on a scaffold or a stepladder, or by hanging it.
- Be careful when using the appliance. Never point a jet of compressed air at people or animals. Use personal protective equipment (goggles, respirator, gloves, etc.).
- Do not use compressed air to clean clothes. Do not inhale compressed air.
- Do not modify the design in a way in which the maximum permissible pressure may be exceeded. Do not exceed the maximum operating pressure.
- Never exceed the maximum permissible pressure for the equipment that will be connected to the appliance.
- Do not use the appliance at temperatures below 5°C
- Move the appliance using only transport handles. Never use an air hose to move the appliance.
- Do not transport or move the appliance without relieving pressure from the receiver.

- Be careful when operating the appliance, since some of its parts can get very hot.
- Do not use flammable or corrosive substances to clean the appliance.
- Keep an eye on the receiver status; if the receiver becomes damaged or any air leak is detected, immediately turn off the appliance and relieve air pressure in the receiver.
- It is strictly forbidden to use the appliance with a damaged receiver. Repair and further use of the receiver are not allowed - a damaged receiver must be replaced.
- Prior to maintenance or repair, make sure that the appliance is disconnected from the power source.
- After each use, it is necessary to relieve air pressure in the receiver and drain the condensate from it.
- Do not operate the appliance with damaged or dismantled protective devices. Never use the appliance that is not properly equipped or was subjected to unauthorized modifications.
- The appliance operation assumes its continuous work without being attended by the user, so make sure that the appliance is installed away from flammable substances and no external factors prevent its normal cooling (the minimum distance from any objects or walls to the appliance is 50 cm).
- It is forbidden to use the appliance in places with a dusty atmosphere, as well as with an atmosphere containing explosive gases and vapors of aggressive substances.
- The appliance is designed only for air compression, do not use it for other purposes.
- Do not use the compressed air produced by the appliance for medical or pharmaceutical purposes.
- These appliances are not suitable for filling diving cylinders.
- Do not touch the operating appliance with wet hands.
- The use of the appliance for various purposes (inflation, powering pneumatic tools and appliances using compressed air energy, coloring, washing, etc.) assumes that the user is aware of safety rules for each specific case.
- After the operation is finished, wait until the appliance cools down, and only after that it can be covered or a protective cover can be put on it.

Other hazards

- Do not use the appliance in an explosive atmosphere, for example, in the presence of vapors of flammable liquids or gases, particles of combustible substances in the form of dust.
- Do not point the jet of compressed air at the surfaces containing substances that are harmful to health (for example, asbestos).
- Consider the appliance weight when choosing location for its storage and transportation (see the "Appliance specification" table) to avoid accidents or injuries.

Appliance maintenance









- Maintenance of your appliance must be performed by qualified personnel using the recommended spare parts. This ensures that the safety of your appliance will be preserved.
- Follow the lubrication instructions and recommendations for replacing accessories.

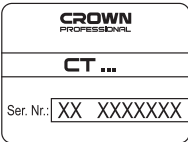





Residual risks

- Even if you use the appliance in accordance with all safety requirements, potential risks of injury and damage still remain. Due to specific features of the appliance design, the following hazards may occur:
 - the risk of injury and material damage from objects thrown out by compressed air;
 - injuries or physical damage due to faulty accessories or a sudden impact against hidden objects during operation.

Symbols used in the manual

Following symbols are used in the operation manual, please remember their meanings. Correct interpretation of the symbols will allow correct and safe use of the appliance.

Symbol	Meaning
	Serial number sticker: CT ... - model; XX - date of manufacture; XXXXXXXX - serial number.
	Read all safety regulations and instructions.
	Wear safety goggles.
	Wear ear protectors.
	Wear a dust mask.
	Disconnect the appliance from the mains before installation or adjustment.
	Do not work in rain or snow.
	Movement direction.

Symbol	Meaning
	Rotation direction.
	Locked.
	Unlocked.
I	Protection class.
	A sign certifying that the product complies with essential requirements of the EU directives and harmonized EU standards.
	Attention. Important.
	Useful information.
	Do not dispose of the appliance in a domestic waste container.

Appliance designation

The compressor is designed to provide various pneumatic tools, devices and appliances with compressed air. Using the compressor allows you to save electrical power, mechanize work, and increase the speed of work performance. Various pneumatic tools significantly expand the scope of the compressor application, which makes it possible to perform such works as drilling, chiselling, pumping, painting, and washing which involves spraying detergents, etc.

Appliance components

- 1 Engine
- 2 Junction box
- 3 Drive belt
- 4 Driven pulley
- 5 Air filter (assembly)
- 6 Cylinder
- 7 Crankcase
- 8 Viewport for oil level monitoring
- 9 Valve plug
- 10 Oil drain plug
- 11 Piping
- 12 Protective casing

- 13 Check valve
- 14 Removable transportation handle
- 15 Transportation handle
- 16 Drain valve
- 17 Wheel *
- 18 Outlet fitting (regulated pressure)
- 19 Pressure regulator
- 20 Pressure relay (pressostat)
- 21 On / off switch
- 22 Swivel wheel *
- 23 Receiver
- 24 Manometer of regulated pressure
- 25 Body of pressure regulator
- 26 Drain valve of pressure regulator
- 27 Receiver manometer
- 28 Outlet fitting (unregulated pressure)
- 29 Safety valve
- 30 Oil bottle *
- 31 Fitting *
- 32 Rubber mount *
- 33 Automatic drain valve
- 34 Power on / off switch
- 35 Nut for installing rubber mount *
- 36 Washer for installing rubber mount *
- 37 Bolt for installing rubber mount *
- 38 Wheel installing stud *
- 39 Wheel installing washer *
- 40 Wheel installing nut *
- 41 Axis
- 42 Cotter pin *
- 43 Bolt for installing removable transportation handle *
- 44 Hose *
- 45 Hose clamp *
- 46 Quick-change fitting*
- 47 Quick-change adapter *
- 48 Bolt for assembling of air filter
- 49 Washer for assembling of air filter
- 50 Air filter cover
- 51 Filter element *
- 52 Air filter housing
- 53 Stud for assembling of air filter
- 54 Wing nut for assembling of air filter
- 55 Screw plug
- 56 Spring
- 57 Piston
- 58 Check valve housing

* Optional extra

Not all of the accessories illustrated or described are included as standard delivery.

Installation and regulation of appliance elements

Before any procedures, be sure to switch off the appliance, remove the current-carrying cable from the socket and discharge pressure in receiver 23 (pulling by the ring of safety valve 29).



Do not draw up the fastening elements too tight to avoid damaging the thread.



Mounting / dismantling / setting-up of some elements is the same for all appliance models, in this case specific models are not indicated in the illustration.



For improve understanding of drawings, some structural elements of appliances are not shown onto drawing.

Mounting / dismantling of a plug, current-carrying cable, stationary network connection

Some appliance models are supplied without plugs and / or current-carrying cables - they must be installed before the beginning of the operation. Appliances can also be connected to the network on a stationary basis (not through a socket).



Note: the stationary connection of the appliance to the network as well as installation or replacement of current-carrying cables, plugs and other electrical units must be performed only by a qualified electrician or circuit installer authorized to perform such works.

Rubber mounts assembly / disassembly (see fig. 1)

[CT36030]

- Install the rubber mounts **32** as shown in fig. 1.
- Disassemble in the reverse sequence.

Wheels assembly / disassembly (see fig. 2-3)

- Install wheels **17** as shown in fig. 2-3.
- Disassemble in the reverse sequence.

Swivel wheel assembly / disassembly (see fig. 4)

[CT36031, CT36032, CT36033]

- Install swivel wheel **22** as shown in fig. 4.
- Disassemble in the reverse sequence.

Removable transportation handle assembly / disassembly (see fig. 5-6)

- Install the removable transportation handle **14** as shown in fig. 5-6.
- Disassemble in the reverse sequence.

Connecting / disconnecting the air hose

Using thread fittings (see fig. 7)

- Attach hose clamp **45** to the end of hose **44** (see fig. 7.1).
- Install fitting **31**.
- Tighten the screw of hose clamp **45**.
- When connecting, screw fitting **31** on outlet fitting **18** or **28** (see fig. 7.2).
- When disconnecting unscrew fitting **31**.

Using quick-change fittings (see fig. 8-9)

- Attach hose clamp **45** to the end of hose **44** (see fig. 8.1).
- Install quick-change fitting **46**.
- Tighten the screw of hose clamp **45**.
- Install quick-change adapter **47** on outlet fitting **18** or **28** (see fig. 8.2).

- When connecting, insert (until it clicks) quick-change fitting **46** into quick-change adapter **47** (see fig. 9.1).
- When disconnecting, move the bush of the quick-change adapter **47**, as shown in fig. 9.2, and remove quick-change fitting **46**.

Initial operating of the appliance

Oil filling (see fig. 10)



Attention: The manufacturer of the appliance does not fill crankcase **7** with oil in order to comply with the technical conditions for transportation. Therefore, before using it is required to fill the appliance with oil of the recommended brand. Operation of the appliance without oil in crankcase **7** or at the oil level less than minimum will result in the appliance damage; in this case you will lose the right to the warranty repair service.

- Place the appliance on a flat horizontal surface.
- Clean an area around the oil hole with a cloth and remove the valve plug **9** (see fig. 10.1).
- Carefully pour oil into crankcase **7** (it is recommended to use a funnel). The oil level is the upper limit of the red point on viewport **8** (see fig. 10.2). Wait for 5 minutes and then check the oil level again, top up to the maximum level mark, if necessary. **Attention: do not exceed the maximum level mark.**
- Install valve plug **9** as shown in figure 10.1.
- **Attention: valve plug 9 has a special valve that prevents from pressure increase inside crankcase 7. It is strictly forbidden to replace valve plug 9 with other objects.**
- To ensure even distribution of oil in crankcase **7** at the first start-up and after a long idle time, it is recommended to let the appliance run without a load for 5 minutes. To do this, unscrew drain valve **16** (as when draining condensate, see the description below), also pull by the ring of safety valve **29** and hold it, then switch on the appliance.



For refilling use the oil supplied with the appliance. You can also use engine oil - SAE30 (if the appliance is used at the temperature above 10°C) or SAE10 (if the appliance is used at temperatures below 10°C). Do not mix oils of different grades.

Before operating the appliance

- Make sure the voltage matches technical specifications printed on the appliance.
- Check power cable and extension cord condition; if any damage is detected, the cable shall be replaced.
- Check the condition of the air hose; if damaged, replace it.

Switching the appliance on / off

[CT36030, CT36031, CT36032]

Before connecting the appliance to the mains, make sure that on / off switch **21** is in the down position ("OFF").

Switching on:

Move on / off switch **21** upwards (see fig. 12.1).

Switching off:

Move on / off switch **21** downwards (see fig. 12.2).

[CT36033]

Before connecting the appliance to the mains, make sure that on / off switch **21** is in the down position ("OFF"). The power on / off switch **34** should be in "OFF" position.

Switching on:

Set power on / off switch **34** into the "ON" position (see fig. 13.1). Move on / off switch **21** upwards (see fig. 13.3).

Switching off:

Move on / off switch **21** downwards (see fig. 13.4). Set power on / off switch **34** into the "OFF" position (see fig. 13.2).

Design features of the appliance

Automatic switching on / off

After switching on, the appliance operates in a cyclic mode: pressure relay **20** maintains the constant pressure value in receiver **23**, switching on / off the appliance depending on the consumption of compressed air by connected pneumatic tools. When the appliance is being switched on, the air is sucked through air filter **5** and injected into receiver **23** through piping **11**. When the maximum pressure value (the value of this parameter is set at the factory) is reached, pressure relay **20** is activated and the electric motor is switched off. Excess air from piping **11** and cylinder **6** is discharged through the valve. Thus, there is no excess pressure in cylinder **6** and piping **11** - this reduces the load on the electric motor the next time when the appliance is started. If pressure inside receiver **23** drops to the minimum value, the electric motor starts up and the appliance starts pumping air into receiver **23** until it reaches the maximum value. The appliance operates in this mode as long as on / off switch **21** is in the up position ("ON").

If the appliance does not switch off automatically when the maximum pressure is reached, then the excess pressure is discharged through safety valve **29**. In this case it is necessary to immediately contact a dedicated **CROWN** repair workshop.

Temperature protection

Temperature protection prevents from damage to the appliance, switching it off during excessive loads and overheating. For example, when using pneumatic tools whose air consumption exceeds the appliance capacity, or when filter element **51** is clogged, etc. This protects the electric motor against overload. When temperature protection is activated, unplug the appliance from the mains, eliminate the cause that triggered the protection, allow the appliance to cool down, and then continue working.

Pressure adjustment (see fig. 12, 14)

Pressure regulator **19** allows you to adjust pressure of compressed air in outlet fittings **18**, as may be required.

English

- Manometer **24** shows the set pressure value.
- To increase the pressure, rotate the handle of pressure regulator **19** counterclockwise (see fig. 12, 14).
- To reduce pressure, rotate the handle of pressure regulator **19** clockwise (see fig. 12, 14).



Attention: the appliance design allows for adjustment of the compressed air pressure only at outlet fittings 18. The pressure at outlet fitting 28 is equal to the pressure inside receiver 23 (the pressure value inside receiver 23 is shown by manometer 27).

Recommendations on the appliance operation

Before starting work

- Place the appliance on a flat horizontal surface (permissible slope is less than 5°); this will ensure proper lubrication of the parts.
- Connect pneumatic tools to the appliance.
- Connect the appliance to the mains.
- Open the valve on outlet fitting **18** or **28** (depending on which of them the pneumatic tool is connected).
- When carrying out works related to spraying liquids, make sure that no drops of liquid get on the appliance.
- If you need to move the appliance during operation, disconnect it from the mains and depressurize receiver **23**, and then transport.
- If case of any side sounds or strong vibrations on the part of the appliance, immediately switch it off and contact the **CROWN** service center.

General recommendations

- Switch on the appliance.
- Using pressure regulator **19** set the pressure required for operation.
- Do not overload the appliance. The operating mode of the appliance is intermittent with the cyclic duration factor of up to 55%, while the duration of a cycle is 6-10 minutes. It is allowed to operate the device continuously for 15 minutes, but not more often than once within 1.5 hours.
- When using the appliance, monitor the oil level in crankcase **7**; add oil if necessary.

After completing the operation

- Switch off the appliance.
- Disconnect the appliance from the mains.
- Pulling by the ring of safety valve **29**, depressurize receiver **23**.
- Drain the condensate from receiver **23**, as described below.

Appliance maintenance / preventive measures

Before any procedures, be sure to switch off the appliance, remove the current-carrying cable from

the socket and discharge pressure in receiver 23 (pulling by the ring of safety valve 29).

Cleaning the appliance

It is required to periodically clean the outer surface of the appliance with a soft brush and a cloth, and blow the parts of the appliance with compressed air. Do not use caustic substances or solvents to clean the appliance.

Changing the oil (see fig. 10-11)

After the first 30 hours of the appliance operation (and then after every 150 hours of operation), it is required to change the oil. If the compressor is not used for more than 12 months, it is also recommended to change the oil before operation.



Attention: If the oil changed its color (it became light - water entered it, or it became dark - it got overheated) or there are foreign impurities in it, you must immediately change it.

- Place the appliance on a flat horizontal surface.
- Using a cloth, clean the area around valve plug **9** and unscrew it (see fig. 11.1).
- Using a cloth, clean the area around oil drain plug **10**. Under the drain hole, place a container, into which the used oil will drain (see fig. 11.2), unscrew oil drain plug **10** and wait until the used oil stops flowing out of the drain hole (see fig. 10.1). Screw in oil drain plug **10** (see fig. 11.2).
- Carefully pour the oil into crankcase **7** (it is recommended to use a funnel). The oil level is the upper limit of the red point on viewport **8** (see fig. 10.2). **Attention: do not exceed the maximum level mark.**
- Screw in plug **9** (see fig. 10.1).

Draining condensate

Draining condensate from receiver (see fig. 15)

After each using or after working day, always drain the condensate from receiver **23**. This prevents from corrosion inside receiver **23**.

- Place the appliance on a flat horizontal surface.
- Place a container under drain valve **16**, where the condensate will drain.
- Unscrew drain valve **16** and wait until the condensate has drained completely (water will stop dripping from valve **16**) (see fig. 15.1).
- Screw in drain valve **16** (see fig. 15.2).

Draining condensate from pressure regulator (see fig. 16-17)

[CT36030]

- Place the appliance on a flat horizontal surface.
- Place a container under drain valve **26**, where the condensate will drain.
- Pull down drain valve **26** and wait until the condensate has drained completely (water will stop dripping from valve **26**) (see fig. 16.1).

- Release drain valve **26** and it will return to its initial position (see fig. 16.2).

[CT36031, CT36032, CT36033]

- Place the appliance on a flat horizontal surface.
- Place a container under drain valve **26**, where the condensate will drain.
- Unscrew drain valve **26** and wait until the condensate has drained completely (water will stop dripping from valve **26**) (see fig. 17.1).
- Screw in drain valve **26** (see fig. 17.2).

Draining condensate from piping

[CT36033]

Condensate from piping **11** is drained automatically through automatic drain valve **33**.

Cleaning air filter (see fig. 18-19)

Regularly inspect filter element **51** of air filter **5** (its contamination depends on the state of the environment). Clean (or replace) the filter element as it gets dirty, but at least after 100 hours of using the appliance. A polluted air filter reduces efficiency factor and contributes to a greater depreciation of the appliance.

[CT36030, CT36031, CT36032]

- Place the appliance on a flat horizontal surface.
- Unscrew bolts **48** (see fig. 18).
- Remove cover **50** from housing **52**.
- Remove filter element **51**.
- Wash filter element **51** with water and soap, and dry it thoroughly. **Attention: Do not use gasoline, solvents or corrosive substances to flush the filter element 51.**
- If the impurities of filter element **51** are too heavy and cannot be cleaned, replace it. It is strictly forbidden to use the appliance without an air filter.
- Assemble air filter **5** and install it back.

[CT36033]

- Place the appliance on a flat horizontal surface.
- Unscrew wing nut **54** (see fig. 19).
- Remove cover **50** from housing **52**.
- Remove filter element **51**.
- Blow filter element **51** with compressed air.
- If the impurities of filter element **51** are too heavy and cannot be cleaned, replace it. It is strictly forbidden to use the appliance without an air filter.
- Assemble air filter **5** and install it back.

Cleaning the check valve (see fig. 20-21)

- Unscrew screw plug **55** (see fig. 20-21).
- Extract spring **56** and piston **57** from housing **58**.
- Check the piston **57** for damage (if the piston **57** is damaged, it must be replaced). Clean all elements

with a soft brush and install back. Observe the consequence of parts installation, and do not turn over the piston **57**.

- Screw in plug **55**.

Checking the receiver status

Regularly inspect receiver **23** for signs of damage or corrosion. If receiver **23** is damaged, it is forbidden to perform independent repairs (mechanical, or by welding). Damaged receiver **23** must be completely replaced at the dedicated **CROWN** repair workshop.

Drive belt tension

Drive belt tensioning or replacement is recommended at the dedicated **CROWN** repair workshop.

After-sales service and application service

Our after-sales service responds to your questions concerning maintenance and repair of your product as well as spare parts. Information about service centers, parts diagrams and information about spare parts can also be found under: www.crown-tools.com.

Transportation of the appliances

- Only move the appliance by handle **14** or **15** or by picking it up and supporting from the bottom. Do not move the appliance by other parts (by pulling the hoses or power cable, etc.).
- Do not transport or move the appliance without relieving pressure from the receiver **23**.
- Categorically not to drop any mechanical impact on the packaging during transport.
- When unloading / loading is not allowed to use any kind of technology that works on the principle of clamping packaging.

Environmental protection



Attention: Do not dispose of the used oil, as well as condensate from receiver 23, on the soil, into the ground, water bodies or wastewater sewerage. The used oil must be collected in a sealed container and transferred to a process waste collection point for further disposal.



Recycle raw materials instead of disposing as waste.

Appliance, accessories and packaging should be sorted for environment-friendly recycling.

The plastic components are labelled for categorized recycling.

These instructions are printed on recycled paper manufactured without chlorine.

The manufacturer reserves the possibility to introduce changes.

English

20

Especificaciones del artefacto

Compresor neumático		CT36030	CT36031	CT36032	CT36033
Código del artefacto	[230 V ~50 Hz] [380 V ~50 Hz]	424518 —	424525 —	424532 —	— 424549
Voltaje nominal de entrada	[V]	230	230	230	380
Potencia absorbida	[W] [HP]	1500 2	1500 2	2200 3	4000 5,5
Amperaje en el voltaje	230 V [A] 380 V [A]	9.4 —	9.4 —	13 —	— 8.3
Velocidad nominal	[min ⁻¹]	980	980	980	980
Capacidad del tanque de almacenamiento de aire	[l]	50	100	200	200
Productividad	[l/min]	120	120	250	480
Presión operativa	[bar] [psi]	8 116	8 116	8 116	8 116
Peso	[kg] [lb]	43 94.82	55 121.28	88 194.04	134 295.47
Clases de protección		I	I	I	I
Presión acústica	[dB(A)]	72	72	76	—
Potencia acústica	[dB(A)]	72	72	76	—
Vibración ponderada	[m/s ²]	—	—	—	—

Información sobre ruidos



Tome medidas adecuadas para proteger sus oídos cuando la presión acústica exceda el valor de 85 dB(A).

CE Declaración de conformidad

Declaramos bajo nuestra exclusiva responsabilidad que el producto descrito en "Especificaciones del artefacto" está en conformidad con todas las disposiciones relevantes de las directivas 2006/42/EC, incluyendo sus enmiendas, y cumple con las siguientes normas: EN 1012-1:2010.

Gerente de certificación

Wu Cunzhen

Merit Link International AG
Stabio, Suiza, 30.05.2020

Instrucciones generales de seguridad



¡ATENCIÓN! Lea atentamente estas instrucciones antes de usar el artefacto por primera vez y siga todas las reglas y recomendaciones especificadas

en dichas instrucciones. Conserve las instrucciones originales para futura referencia o para un futuro propietario.

Además de las precauciones de seguridad del presente documento, cumpla con las reglamentaciones legales de seguridad y las pautas para la prevención de accidentes.

Las placas de precaución y las placas de tipo que se encuentran en el artefacto contienen información importante, necesaria para el funcionamiento seguro.

Recomendaciones para la seguridad eléctrica

- Las conexiones eléctricas sólo deben ser realizadas por un electricista calificado de acuerdo con los requisitos de IEC 60364-1.
- Si el enchufe del cable de alimentación no coincide con el tomacorriente utilizado, el servicio técnico debe cortar el enchufe y reemplazarlo con uno apropiado. Si el enchufe original tiene un dispositivo de protección incorporado, el enchufe de reemplazo debe tener un dispositivo de protección con las mismas características. Se debe desechar el enchufe que se corta, a fin de evitar un choque eléctrico y no debe conectarse a ningún tomacorriente.
- Se recomienda conectar el artefacto sólo a un tomacorriente equipado con un disyuntor de 30 mA.
- El dispositivo se conectará sólo a la red principal de CA. La tensión debe coincidir con los datos que se encuentran en la placa tipo.
- No toque el enchufe o el tomacorriente con las manos húmedas.

Español

- Antes del funcionamiento revise el cable de alimentación y el enchufe para ver si hay daños. No opere el artefacto en caso de que el cable de alimentación o el enchufe estén dañados. Comuníquese con atención al cliente o con un electricista calificado.
- Si se usa un cable de extensión, se debe proveer el enchufe, tomacorriente y cable de alimentación y los mismos deben ser a prueba de salpicaduras y adecuados para el uso al aire libre.
- Asegúrese de que el cable de alimentación y los cables de extensión no estén dañados por desconexión, aplastamiento, estiramiento, etc. Proteja los cables eléctricos del calor, los productos con aceite y los daños provocados por los bordes filosos.
- Cuando realice cualquier servicio o mantenimiento, apague el artefacto y desconecte el enchufe de alimentación del tomacorriente.
- Cuando deje el artefacto sin supervisión, apague siempre la alimentación principal desconectando el interruptor.
- Los cables de extensión no adecuados pueden ser peligrosos. Al aire libre sólo se pueden usar cables de extensión aprobados para el uso y debidamente marcados, con un cruce de cable suficiente:
 - longitud del cable: 1-10 m, sección cruzada: 1,5 mm²;
 - longitud del cable: 10-30 m, sección cruzada: 2,5 mm²;
 - longitud del cable: 30-50 m, sección cruzada: 4 mm².
- Siempre desenrolle completamente el cable para evitar un incendio resultante del sobrecalentamiento del cable.

Instrucciones para el funcionamiento seguro

- Use el artefacto sólo para su función. Cuando opere el artefacto, siga las reglamentaciones locales con el debido cuidado de las personas que estén cerca.
- Está expresamente prohibido el uso del artefacto por parte de niños. No permita que los niños jueguen con el artefacto.
- El artefacto sólo puede ser usado por personas que pasaron la capacitación relevante sobre el funcionamiento.
- Está terminantemente prohibido que personas (incluyendo niños) con capacidades físicas, sensoriales o mentales limitadas operen el artefacto, a menos que estén supervisados por la persona responsable de su seguridad o que dicha persona los haya instruido con respecto al funcionamiento del artefacto.
- Cuando opere el artefacto, manténgase concentrado y atento a cada acción. No use el artefacto cuando esté cansado o bajo la influencia de drogas, alcohol o medicamentos. La falta de atención durante la operación puede provocar lesiones graves.
- No opere el artefacto durante una tormenta eléctrica o bajo lluvia copiosa, especialmente en caso de rayos.
- Use el artefacto sólo en posición vertical, no lo cubra durante el funcionamiento para asegurarse de que tenga ventilación suficiente y evitar el sobrecalentamiento.
- Garantice la estabilidad del artefacto antes de realizar cualquier operación a fin de evitar accidentes o lesiones resultantes de vuelcos. Está estrictamente prohibido usar el artefacto en altura, por ejemplo, instalándolo en un andamio o en una escalera o colgándolo.
- Tenga cuidado al utilizar el artefacto. Nunca apunte el chorro de aire comprimido hacia las personas o los animales. Utilice equipo de protección personal (antiparras, respirador, guantes, etc.).
- No utilice aire comprimido para limpiar ropa. No inhale el aire comprimido.
- No modifique el diseño de manera que se pueda exceder la presión máxima permitida. No exceda la presión operativa máxima.
- Nunca exceda la presión máxima permitida para el equipo que se conectará al artefacto.
- No use el artefacto con temperaturas por debajo de los 5°C.
- Mueva el artefacto usando sólo las asas para transporte. Nunca use la manguera de aire para mover el artefacto.
- No transporte ni mueva el artefacto sin aliviar la presión del receptor
- Tenga cuidado al operar el artefacto, dado que algunas de sus partes se pueden calentar mucho.
- No use sustancias inflamables ni corrosivas para limpiar el artefacto.
- Vigile el estado del receptor; si el receptor se daña o si detecta cualquier pérdida de aire, apague inmediatamente el artefacto y alivie la presión de aire en el receptor.
- Está estrictamente prohibido utilizar el artefacto con un receptor dañado. No se permite reparar y continuar usando el receptor. El receptor dañado debe reemplazarse.
- Antes de realizar el mantenimiento o una reparación asegúrese de que el artefacto esté desconectado de la fuente de alimentación.
- Después de cada uso, es necesario aliviar la presión de aire en el receptor y drenar la condensación del mismo.
- No ponga el artefacto en funcionamiento si los dispositivos de protección están dañados o se han desmantelado. Nunca use el artefacto si no está debidamente equipado o si estuvo sujeto a modificaciones no autorizadas.
- El funcionamiento del artefacto da por sentado el trabajo continuo sin la atención del usuario, así que asegúrese de que el artefacto esté instalado lejos de sustancias inflamables y que ningún factor externo evite su enfriamiento normal (la distancia mínima de cualquier objeto o pared con respecto al artefacto es de 50 cm).
- Está prohibido usar al artefacto en lugares con atmósfera polvorienta así como también con una atmósfera que contenga gases explosivos y vapores de sustancias agresivas.
- El artefacto fue diseñado sólo para la compresión del aire, no lo use para otros propósitos.
- No use el aire comprimido producido por el artefacto para propósitos médicos o farmacéuticos.
- Estos artefactos no son adecuados para llenar los cilindros de buceo.
- No toque el artefacto en funcionamiento con las manos húmedas.
- El uso del artefacto para diversos propósitos (inflado, alimentación de herramientas neumáticas y artefactos que usan energía de aire comprimido, pintura, lavado, etc.) da por sentado que el usuario conoce las reglas de seguridad para cada caso específico.
- Después de terminar de utilizarlo, espere hasta que el artefacto se haya enfriado, y sólo después de eso se puede cubrir o se le puede colocar una cubierta protectora.

Otros riesgos

- No use el artefacto en una atmósfera explosiva, por ejemplo, en presencia de vapores de líquidos o gases inflamables, partículas de sustancias combustibles en forma de polvo.
- No dirija el chorro de aire comprimido hacia superficies que contengan sustancias nocivas para la salud (por ejemplo, asbestos).
- Tenga en cuenta el peso del artefacto al seleccionar el lugar de almacenamiento y durante el transporte (consulte la tabla "Especificaciones del artefacto") para evitar accidentes o lesiones.

Mantenimiento del artefacto

- El mantenimiento de su artefacto debe ser realizado por personal calificado que utilice los repuestos recomendados. Esto garantiza que se preserve la seguridad de su artefacto.
- Siga las instrucciones para la lubricación y las recomendaciones para el reemplazo de accesorios.

Riesgos residuales

- Aún cuando opere este artefacto de conformidad con todos los requisitos de seguridad, persisten los posibles riesgos de lesión y daños. Debido a las características específicas del diseño del artefacto, se pueden producir los siguientes riesgos:
 - el riesgo de lesiones y daño material por objetos arrojados por el aire comprimido;
 - lesiones o daño físico debido a accesorios defectuosos o a un impacto repentino de objetos ocultos durante la operación.

Símbolos utilizados en este manual

Los siguientes símbolos se utilizan en este manual de funcionamiento, por favor, recuerde sus significados. La correcta interpretación de los símbolos permitirá un uso correcto y seguro del artefacto.

Símbolo	Significado
	Etiqueta con número de serie: CT ... - modelo; XX - fecha de fabricación; XXXXXXX - número de serie.
	Lea todas las reglas e instrucciones de seguridad.
	Use gafas de seguridad.
	Use protectores para los oídos.

Símbolo	Significado
	Use una máscara antipolvo.
	Desconecte la herramienta eléctrica de la red antes de instalarla o ajustarla.
	No trabaje en la lluvia o en la nieve.
	Dirección del movimiento.
	Dirección de la rotación.
	Bloqueado.
	Desbloqueado.
I	Clase de protección.
CE	Un signo que certifica que el producto cumple con los requisitos esenciales de las directivas de la UE y las normas armonizadas de la UE.
	Atención. Importante.
	Información útil.
	No deseche el artefacto en un recipiente de basura doméstico.

Designación del artefacto

El compresor fue diseñado para proporcionar aire comprimido a diversas herramientas neumáticas, dispositivos y artefactos. El uso del compresor le permite ahorrar energía eléctrica, mecanizar el trabajo y aumentar la velocidad de rendimiento del trabajo. Diversas herramientas neumáticas expanden significativamente el alcance de la aplicación del compresor, lo cual hace posible realizar trabajos tales como per-

foración, cincelado, bombeo, pintura y lavado, lo cual involucra el rociado de detergentes, etc.

Componentes del artefacto

- 1 Motor
- 2 Caja de conexión
- 3 Correa de transmisión
- 4 Polea conducida
- 5 Filtro de aire (ensamblaje)
- 6 Cilindro
- 7 Cáster
- 8 Puerto de control para el monitoreo del nivel de aceite
- 9 Tapón de la válvula
- 10 Tapón de drenaje de aceite
- 11 Tuberías
- 12 Cubierta protectora
- 13 Válvula de control
- 14 Asa de transporte removible
- 15 Asa para transporte
- 16 Válvula de drenaje
- 17 Rueda *
- 18 Accesorio de salida (presión regulada)
- 19 Regulador de presión
- 20 Relé de presión (presostato)
- 21 Interruptor de encendido / apagado
- 22 Rueda de giro *
- 23 Receptor
- 24 Manómetro de presión regulada
- 25 Cuerpo del regulador de presión
- 26 Válvula de drenaje del regulador de presión
- 27 Manómetro del receptor
- 28 Accesorio de salida (presión no regulada)
- 29 Válvula de seguridad
- 30 Frasco de aceite *
- 31 Accesorio *
- 32 Montaje de goma *
- 33 Válvula de drenaje automática
- 34 Interruptor de encendido / apagado
- 35 Tuerca para la instalación del montaje de goma *
- 36 Arandela para la instalación del montaje de goma *
- 37 Bulón para la instalación del montaje de goma *
- 38 Bujía para la instalación de la rueda *
- 39 Arandela para la instalación de la rueda *
- 40 Tuerca para la instalación de la rueda *
- 41 Eje
- 42 Perno cónico *
- 43 Perno para instalar el asa de transporte removible *
- 44 Manguera *
- 45 Abrazadera para la manguera *
- 46 Ajuste de cambio rápido*
- 47 Accesorio para cambio rápido *
- 48 Perno para armar el filtro de aire
- 49 Arandela para armar el filtro de aire
- 50 Cubierta del filtro de aire
- 51 Elemento del filtro *
- 52 Carcasa del filtro de aire
- 53 Pasador para armar el filtro de aire
- 54 Tuerca mariposa para armar el filtro de aire
- 55 Tapón de tornillo
- 56 resorte
- 57 Pistón
- 58 Carcasa de la válvula de control

* Accesorios

No todos los accesorios fotografiados o descritos están incluidos en el envío estándar.

Instalación y regulación de los elementos del artefacto

Antes de realizar cualquier procedimiento, asegúrese de apagar el artefacto, retirar el cable de corriente del enchufe y descargar la presión del receptor 23 (tirando del aro de la válvula de seguridad 29).



No apriete demasiado los elementos de ajuste para evitar dañar el hilo.



El montaje / desmontaje / armado de algunos elementos es el mismo para todos los modelos del artefacto. En este caso los modelos específicos no se indican en la ilustración.



Para mejorar la comprensión de los dibujos, no se muestran en el dibujo algunos elementos estructurales de aparatos.

Montaje / desmontaje del enchufe, cable de corriente, conexión de red fija

Algunos modelos de aparatos se suministran sin enchufes o cables de corriente; se deben instalar antes del inicio de la operación.

Los aparatos también pueden conectarse a la red en forma fija (no a través de un tomacorriente).



Nota: solo un electricista calificado o instalador de circuitos autorizado para realizar este tipo de trabajos puede efectuar la conexión fija del aparato a la red y la instalación o reemplazo de cables de corriente, enchufes y otras unidades eléctricas.

Montaje / desmantelamiento de los montajes de goma (ver fig. 1)

[CT36030]

- Instale los montajes de goma 32 tal como se muestra en la fig. 1.
- Desarmar en la secuencia invertida.

Montaje / desmantelamiento de las ruedas (ver fig. 2-3)

- Instale las ruedas 17 como se muestra en la fig. 2-3.
- Desarmar en la secuencia invertida.

Armado / desarmado de la rueda de giro (ver fig. 4)

[CT36031, CT36032, CT36033]

- Instale la rueda de giro 22 como se muestra en la fig. 4.
- Desarmar en la secuencia invertida.

Armado / desarmado del asa de transporte removible (ver fig. 5-6)

- Instale el asa de transporte removible 14 como se muestra en la fig. 5-6.
- Desarmar en la secuencia invertida.

Español

Conexión / desconexión de la manguera de aire

Uso de accesorios de roscado (ver fig. 7)

- Coloque la abrazadera de la manguera **45** en el extremo de la manguera **44** (ver fig. 7.1).
- Instale el accesorio **31**.
- Ajuste el tornillo de la abrazadera de la manguera **45**.
- Para conectar, atornille el accesorio **31** en el accesorio de salida **18** o **28** (ver fig. 7.2).
- Para desconectar, desatornille el accesorio **31**.

Uso de accesorios de cambio rápido (ver fig. 8-9)

- Coloque la abrazadera de la manguera **45** en el extremo de la manguera **44** (ver fig. 8.1).
- Instale el accesorio de cambio rápido **46**.
- Ajuste el tornillo de la abrazadera de la manguera **45**.
- Instale el adaptador de cambio rápido **47** en el accesorio de salida **18** o **28** (ver fig. 8.2).
- Al conectar, inserte (hasta que haga un clic) el accesorio de cambio rápido **46** en el adaptador de cambio rápido **47** (ver fig. 9.1).
- Cuando desconecte, mueva el cojinete del adaptador de cambio rápido **47**, como se muestra en la fig. 9.2, y remueva el accesorio de cambio rápido **46**.

Funcionamiento inicial del artefacto

Llenado de aceite (ver fig. 10)



Atención: el fabricante del artefacto no llena el cárter **7** con aceite para cumplir con las condiciones técnicas de transporte. Por consiguiente, antes de usarlo se requiere llenar el artefacto con aceite de la marca recomendada. El funcionamiento del artefacto sin aceite en el cárter **7** o con un nivel de aceite menor que el mínimo, dará como resultado daños en el artefacto; en este caso, usted perderá el derecho al servicio de reparación en garantía.

- Coloque el artefacto sobre una superficie plana horizontal.
- Limpie un área alrededor del orificio del aceite con un paño y quite el conector de válvula **9** (ver fig. 10.1).
- Vierta cuidadosamente el aceite en el cárter **7** (se recomienda usar un embudo). El nivel de aceite es el límite superior del punto rojo que se encuentra en el puerto de control **8** (ver fig. 10.2). Espere 5 minutos y luego vuelva a revisar el nivel de aceite, si fuera necesario complete con aceite hasta llegar a la marca del nivel máximo. **Atención:** no exceda la marca de nivel máximo.
- Instale el tapón de la válvula **9** como se muestra en la figura 10.1. **Atención:** el tapón de la válvula **9** tiene una válvula especial que evita que la presión suba dentro del cárter **7**. Se prohíbe estrictamente reemplazar el tapón de la válvula **9** por otros objetos.
- Para garantizar la distribución pareja de aceite en el cárter **7** en el primer arranque y después de un tiempo prolongado de inactividad, se recomienda dejar el artefacto funcionando sin carga durante 5 minutos. Para hacerlo, desatornille la válvula de drenaje **16** (como cuando dreña la condensación, vea la descripción que sigue), tire también del aro de la válvula de seguridad **29** y sosténgalo, luego encienda el artefacto.



Para volver a llenar, use el aceite proporcionado con el artefacto. También puede usar aceite de motor, SAE30 (si el artefacto se usa a una temperatura por encima de los 10°C) o SAE10 (si el artefacto se usa a temperaturas por debajo de los 10°C). No mezcle aceites de distintos grados.

Antes de utilizar el artefacto

- Asegurarse que la tensión concuerde con las especificaciones técnicas impresas en el artefacto.
- Verificar la condición del cable de alimentación y el cable de extensión; si se detecta algún daño, se debe reemplazar el cable.
- Revise la condición de la manguera de aire. Si está dañada, reemplácela.

Encendido / apagado del artefacto

[CT36030, CT36031, CT36032]

Antes de conectar el artefacto a la red principal de alimentación asegúrese de que el interruptor de encendido / apagado **21 esté hacia abajo ("OFF").**

Encendido:

Mueva el interruptor de encendido / apagado **21** hacia arriba (ver fig. 12.1).

Apagado:

Mueva el interruptor de encendido / apagado **21** hacia abajo (ver fig. 12.2).

[CT36033]

Antes de conectar el artefacto a la red principal de alimentación asegúrese de que el interruptor de encendido / apagado **21 esté hacia abajo ("OFF"). El interruptor de encendido / apagado **34** debe estar en posición "OFF".**

Encendido:

Fije el interruptor de encendido / apagado **34** en posición "ON" (ver fig. 13.1). Mueva el interruptor de encendido / apagado **21** hacia arriba (ver fig. 13.3).

Apagado:

Mueva el interruptor de encendido / apagado **21** hacia abajo (ver fig. 13.4). Fije el interruptor de encendido / apagado **34** en posición "OFF" (ver fig. 13.2).

Características de diseño del artefacto

Encendido / apagado automático

Después del encendido, el artefacto funciona en un modo cíclico: el relé de presión **20** mantiene el valor constante de presión en el receptor **23**, encienda / apague el artefacto dependiendo del consumo de aire comprimido por parte de las herramientas neumáticas conectadas. Al encender el artefacto, el aire es succionado a través del filtro de aire **5** e inyectado en el receptor **23** a través de la tubería **11**. Cuando se alcanza el valor de presión máxima (el valor de este parámetro es fijado en fábrica), el relé de presión **20** se activa y se apaga el motor eléctrico. El exceso de aire de la tubería **11** y el cilindro **6** se descarga a través de la válvula. Por consiguiente no hay presión excesiva en

el cilindro **6** y en la tubería **11**, esto reducirá la carga en el motor eléctrico la próxima vez que se arranque el artefacto. Si la presión dentro del receptor **23** desciende al valor mínimo, el motor eléctrico arranca y el artefacto comienza a bombear aire en el receptor **23** hasta que alcance el valor máximo. El artefacto operará en este modo siempre y cuando el interruptor de encendido / apagado **21** se encuentre hacia arriba (en la posición "ON").

Si el artefacto no se apaga automáticamente cuando se alcanza la presión máxima, entonces el exceso de presión se descarga a través de la válvula de seguridad **29**. En este caso, es necesario contactar inmediatamente a un taller de reparación dedicado de **CROWN**.

Protección de temperatura

La protección de temperatura evita daño al artefacto y lo apaga en caso de cargas excesivas y sobrecalentamiento. Por ejemplo, al usar herramientas neumáticas cuyo consumo de aire excede la capacidad del artefacto o cuando el elemento del filtro **51** está tapado, etc. Esto protege al motor eléctrico de sobrecarga. Cuando la protección de temperatura esté activada, desenchufe el artefacto de la red de alimentación principal, elimine la causa que activó la protección, permita que el artefacto se enfríe y luego continúe trabajando.

Ajuste de presión (ver fig. 12, 14)

El regulador de presión **19** le permite ajustar la presión de aire comprimido en el accesorio de salida **18**, según se requiera.

- El manómetro **24** muestra el valor de presión prefijado.
- Para aumentar la presión, gire el asa del regulador de presión **19** en sentido anti horario (ver fig. 12, 14).
- Para reducir la presión, gire el asa del regulador de presión **19** en el sentido horario (ver fig. 12, 14).



Atención: el diseño del artefacto permite el ajuste de la presión del aire comprimido sólo en el accesorio de salida **18. La presión en el accesorio de salida **28** es igual a la presión dentro del receptor **23** (el valor de la presión dentro del receptor **23** se muestra en el manómetro **27**).**

Recomendaciones sobre el funcionamiento del artefacto

Antes de comenzar a trabajar

- Coloque el artefacto sobre una superficie horizontal plana (la pendiente permitida es de menos de 5°); esto garantizará la lubricación correcta de todas las piezas.
- Conecte las herramientas neumáticas al artefacto.
- Conecte el artefacto a la red principal de alimentación.
- Abra la válvula que se encuentra en el accesorio de salida **18** o **28** (dependiendo del que se ha usado para conectar la herramienta neumática).
- Al realizar trabajos relacionados con rociar líquidos, asegúrese de que ninguna gota de líquido alcance al artefacto.

- Si es necesario mover el artefacto durante el funcionamiento, desconéctelo de la red principal de alimentación y despresurice el receptor **23**, luego transportelo.
- En caso de ruidos laterales o vibraciones fuertes en la parte del artefacto, apáguelo inmediatamente y comuníquese con un centro de servicio de **CROWN**.

Recomendaciones generales

- Encienda el artefacto.
- Utilizando el regulador de presión **19**, establezca la presión requerida para la operación.
- No sobrecargue el artefacto. El modo de funcionamiento del artefacto es intermitente, con el factor de duración cíclica de hasta el 55%, mientras que la duración de un ciclo es de 6-10 minutos. Se permite operar el dispositivo en forma continua durante 15 minutos, pero no más de una vez en un período de 1.5 horas.
- Cuando use el artefacto, controle el nivel de aceite en el cárter **7**; de ser necesario, agregue aceite.

Después del funcionamiento

- Apague el artefacto.
- Desconecte el artefacto de la red principal de alimentación.
- Tire del aro de la válvula de seguridad **29** para despresurizar el receptor **23**.
- Drene la condensación del receptor **23**, tal como se describe a continuación.

Mantenimiento del artefacto / medidas preventivas

Antes de realizar cualquier procedimiento, asegúrese de apagar el artefacto, retirar el cable de corriente del enchufe y descargar la presión del receptor **23 (tirando del aro de la válvula de seguridad **29**).**

Limpieza del artefacto

Es necesario limpiar periódicamente la superficie externa del artefacto con un cepillo blando y un paño y soplar las piezas del artefacto con aire comprimido. No use sustancias cáusticas o solventes para limpiar el artefacto.

Cambio de aceite (ver fig. 10-11)

Después de las primeras 30 horas de funcionamiento del artefacto (y posteriormente, después de cada 150 horas de funcionamiento), es necesario cambiar el aceite. Si el compresor no se usa durante más de 12 meses, también se recomienda cambiar el aceite antes del funcionamiento.



Atención: Si el aceite cambió de color (se volvió más claro: le ingresó agua; o se volvió más oscuro: se sobrecalentó) o hay impurezas extrañas en él, debe cambiarlo inmediatamente.

- Coloque el artefacto sobre una superficie plana horizontal.
- Con un paño, limpie el área alrededor del tapón de la válvula **9** y desenrosque (ver fig. 11.1).

- Con un paño, limpie el área alrededor del tapón de drenaje de aceite **10**. Debajo del orificio de drenaje, coloque un recipiente, dentro del cual se drenará el aceite usado (ver fig. 11.2), desenrosque el tapón de drenaje de aceite **10** y espere hasta que el aceite usado deje de caer por el orificio de drenaje (ver fig. 10.1). Enrosque el tapón de drenaje de aceite **10** (ver fig. 11.2).
- Vierta cuidadosamente el aceite en el cárter **7** (se recomienda usar un embudo). El nivel de aceite es el límite superior del punto rojo que se encuentra en el puerto de control **8** (ver fig. 10.2). **Atención: No exceda la marca de nivel máximo.**
- Enrosque el tapón **9** (ver fig. 10.1).

Drenaje de la condensación

Drenaje del condensado desde el receptor (ver fig. 15)

Después de cada uso o después de un día de trabajo, drene siempre la condensación del receptor **23**. Esto evita la corrosión dentro del receptor **23**.

- Coloque el artefacto sobre una superficie plana horizontal.
- Coloque un recipiente debajo de la válvula de drenaje **16**, en el que se drenará la condensación.
- Gire la válvula de drenaje **16** y espere hasta que se haya drenado por completo la condensación (el agua dejará de gotear la válvula **16**) (ver fig. 15.1).
- Enrosque la válvula de drenaje **16** (ver fig. 15.2).

Drenaje del condensado desde el regulador de presión (ver fig. 16-17)

[CT36030]

- Coloque el artefacto sobre una superficie plana horizontal.
- Coloque un recipiente debajo de la válvula de drenaje **26**, en el que se drenará la condensación.
- Baje la válvula de drenaje **26** y espere hasta que el condensado se haya drenado completamente (el agua dejará de gotear de la válvula **26**) (ver fig. 16.1).
- Suelte la válvula de drenaje **26** y volverá a su posición inicial (ver fig. 16.2).

[CT36031, CT36032, CT36033]

- Coloque el artefacto sobre una superficie plana horizontal.
- Coloque un recipiente debajo de la válvula de drenaje **26**, en el que se drenará la condensación.
- Desenrosque la válvula de drenaje **26** y espere hasta que el condensado se haya drenado completamente (el agua dejará de gotear de la válvula **26**) (ver fig. 17.1).
- Enrosque la válvula de drenaje **26** (ver fig. 17.2).

Drenaje de condensado de la tubería

[CT36033]

El condensado de la tubería **11** se drena en forma automática a través de la válvula de drenaje automático **33**.

Limpieza del filtro de aire (ver fig. 18-19)

Examine regularmente el elemento de filtrado **51** del filtro de aire **5** (su contaminación depende del estado

del entorno). Limpie (o reemplace) el elemento de filtrado cuando esté sucio, pero no antes de que hayan transcurrido 100 horas de uso del artefacto. El filtro de aire contaminado reduce el factor de eficiencia y contribuye a un mayor desgaste del artefacto.

[CT36030, CT36031, CT36032]

- Coloque el artefacto sobre una superficie plana horizontal.
- Desenrosque los pernos **48** (ver fig. 18).
- Retire la cubierta **50** de la carcasa **52**.
- Retire el elemento de filtrado **51**.
- Lave el elemento de filtro **51** con agua y jabón y séquelo bien. **Atención: No use gasolina, solventes o sustancias corrosivas para enjuagar el elemento de filtro 51.**
- Si las impurezas del elemento de filtrado **51** son demasiado pesadas y no puede limpiarlo, reemplácelo. Está estrictamente prohibido utilizar el sin un filtro de aire.
- Arme el filtro de aire **5** y vuélvalo a instalar.

[CT36033]

- Coloque el artefacto sobre una superficie plana horizontal.
- Desenrosque el tornillo mariposa **54** (ver fig. 19).
- Retire la cubierta **50** de la carcasa **52**.
- Retire el elemento de filtrado **51**.
- Sople el elemento de filtro **51** con aire comprimido.
- Si las impurezas del elemento de filtrado **51** son demasiado pesadas y no puede limpiarlo, reemplácelo. Está estrictamente prohibido utilizar el sin un filtro de aire.
- Arme el filtro de aire **5** y vuélvalo a instalar.

Limpieza de la válvula de control (ver fig. 20 -21).

- Desenrosque el tapón de tornillo **55** (ver fig. 20-21).
- Extraiga el resorte **56** y el pistón **57** de la carcasa **58**.
- Verifique si hay daños en el pistón **57** (si el pistón **57** está dañado, debe reemplazarse). Limpie todos los elementos con un cepillo suave y vuelva a instalarlos. Observe la consecuencia de la instalación de piezas y no dé vuelta el pistón **57**.
- Enrosque el tapón **55**.

Controle el estado del receptor

Inspeccione regularmente el receptor **23** para detectar signos de daño o corrosión. Si el receptor **23** está dañado, se prohíbe realizar reparaciones independientes (ya sea mecánicamente o por soldadura). El receptor dañado **23** debe ser completamente reemplazado en un taller de reparación dedicado de **CROWN**.

Tensión de correa de transmisión

Se recomienda el reemplazo o tensión de correa de transmisión en el taller de reparaciones específico de **CROWN**.

Servicio de post-venta y servicio de aplicaciones

Nuestro servicio de post-venta responde a sus preguntas sobre el mantenimiento y la reparación de su

producto, así como también sobre los repuestos. La información sobre los centros de servicio, los diagramas de las piezas y sobre los repuestos también se puede encontrar en: www.crown-tools.com.

Transporte del artefacto

- Solo mueva el aparato con el asa **14** o **15** o recójalo y sosténgalo desde la base. No mueva el aparato desde otra pieza (tirando de las mangueras o cable eléctrico, etc.).
- No transporte ni mueva el artefacto sin aliviar la presión del receptor **23**.
- Está terminantemente prohibido dejarlas caer para que no se produzca ningún impacto mecánico en el embalaje durante el transporte.
- Cuando se descarguen / carguen, no se permite usar ningún tipo de tecnología que funcione bajo el principio de sujeción de embalajes.

Protección del medio ambiente



Atención: No deseche el aceite usado así como también el condensado del receptor **23** en la tierra, en el suelo, en cuerpos de agua o en cloacas. El aceite usado debe recolectarse en un recipiente sellado y transferido a un punto de recolección para el procesamiento de desechos para su posterior descarte.



Recicle las materias primas en lugar de eliminarlas como basura.

El artefacto, los accesorios y el embalaje deben clasificarse para el reciclado que respete el medio ambiente. Las piezas de material plástico están marcadas para un reciclado selectivo. Estas instrucciones están impresas sobre papel reciclado sin la utilización de cloro.

El fabricante se reserva la posibilidad de incluir cambios.

Español

Технические характеристики устройства

Воздушный компрессор		СТ36030	СТ36031	СТ36032	СТ36033
Код устройства	[230 В ~50 Гц] [380 В ~50 Гц]	424518 —	424525 —	424532 —	— 424549
Номинальное напряжение	[В]	230	230	230	380
Номинальная мощность	[Вт] [л.с.]	1500 2	1500 2	2200 3	4000 5,5
Сила тока при напряжении	230 В [А] 380 В [А]	9.4 —	9.4 —	13 —	— 8.3
Номинальное число оборотов	[мин ⁻¹]	980	980	980	980
Емкость воздушного ресивера	[л]	50	100	200	200
Производительность	[л/мин]	120	120	250	480
Рабочее давление	[бар] [psi]	8 116	8 116	8 116	8 116
Вес	[кг] [фунты]	43 94.82	55 121.28	88 194.04	134 295.47
Класс безопасности		I	I	I	I
Звуковое давление	[дБ(А)]	72	72	76	—
Акустическая мощность	[дБ(А)]	72	72	76	—
Вибрация	[м/с ²]	—	—	—	—

Информация о шуме



Носить приспособление для защиты органов слуха при уровне звукового давления свыше 85 дБ(А).

CE Соответствия требуемым нормам

Мы заявляем под нашу единоличную ответственность, что описанный в разделе "Технические характеристики устройства" продукт отвечает всем соответствующим положениям Директив 2006/42/ЕС, включая их изменения, а также следующим нормам: EN 1012-1:2010.

Менеджер по сертификации

Wu Cunzhen

Merit Link International AG
Stabio, Швейцария, 30.05.2020

Общие указания по технике безопасности



ВНИМАНИЕ! Перед первым применением вашего устройства внимательно прочтите данную инструкцию и соблюдайте все рекомендации и правила,

изложенные в ней. Сохраните инструкцию для дальнейшего пользования или для следующего владельца.

Наряду с указаниями по технике безопасности, содержащимися в данной инструкции, соблюдайте общие положения законодательства по технике безопасности и предотвращению несчастных случаев. Предупредительные и указательные таблички, размещенные на устройстве, содержат важную информацию, необходимую для его безопасной эксплуатации.

Рекомендации по электробезопасности

- Подключение электропитания выполняется исключительно квалифицированным электриком в соответствии с требованиями IEC 60364-1.
- Если штепсельная вилка токоведущего кабеля не подходит к используемой розетке, специалист сервисной службы должен отрезать эту вилку и заменить ее на подходящую. Если оригинальная вилка имела встроенный предохранитель, используемая в качестве замены вилка должна иметь предохранитель с теми же характеристиками, что и оригинальная вилка. Отрезанную вилку следует ликвидировать во избежание поражения электрическим током, и ее запрещается вставлять в какие-либо розетки.
- Рекомендуется включать это устройство только в розетку, оборудованную устройством защитного отключения на 30 мА.

Русский

- Устройство следует включать только в сеть переменного тока. Напряжение должно соответствовать указанному в заводской табличке.
- Не прикасайтесь к штепсельной вилке и розетке мокрыми руками.
- Перед началом работы с устройством проверьте токоведущий кабель и штепсельную вилку на повреждения. Эксплуатация устройства с поврежденным сетевым соединительным кабелем или штепсельной вилкой категорически запрещена. Для проведения ремонтных операций обратитесь в службу сервисного обслуживания или к специалисту-электрику.
- При использовании удлинителя его сетевая вилка, штепсельная розетка и токоведущий кабель должны иметь герметичное исполнение, должны быть защищены от брызг и подходить для использования на открытом воздухе.
- Следите за тем, чтобы токоведущий кабель и удлинители не были повреждены путем переезда через них, сдавливания, растяжения и т.п. Защищайте токоведущие кабели от воздействия жары, нефтепродуктов, а также от повреждения острыми краями.
- При проведении любых работ по уходу и техническому обслуживанию устройство следует выключить, а вилку токоведущего кабеля - извлечь из розетки.
- Оставляя устройство без присмотра, всегда отключайте его от сети.
- Неподходящие электрические удлинители могут представлять опасность. На открытом воздухе можно использовать только допущенный для использования и соответствующим образом маркированный электрический удлинитель с достаточным поперечным сечением провода:
 - длина кабеля 1 - 10 м - сечение 1,5 мм²;
 - длина кабеля 10 - 30 м - сечение 2,5 мм²;
 - длина кабеля 30 - 50 м - сечение 4 мм²;
- Всегда полностью разматывайте токоведущий кабель, во избежание возникновения пожара вследствие перегрева.

Правила безопасности при использовании

- Используйте устройство только в соответствии с его назначением. При работе с устройством учитывайте местные особенности и обращайтесь внимание на других лиц, находящихся поблизости.
- Категорически запрещена эксплуатация устройства детьми. Не разрешайте детям играть с устройством.
- Пользование устройством разрешается только тем лицам, которые обучены работе и обращению с ним.
- Запрещается использовать устройство лицам (включая детей) с пониженным физическими, чувственными или умственными способностями, если они не находятся под контролем или не проинструктированы об использовании устройства лицом, ответственным за их безопасность.
- При работе устройством будьте внимательны и хорошо обдумывайте свои действия. Не пользуйтесь устройством в случае если вы устали, или находитесь под воздействием наркотиков, алкоголя или медикаментов. Потеря внимания во время работы может быть причиной серьезных травм.
- Не работайте устройством во время грозы или сильного дождя, особенно при наличии разрядов молнии.
- Используйте устройство только в вертикальном положении, во время работы не накрывайте его, чтобы обеспечить достаточную вентиляцию и не допустить перегрева.
- Перед выполнением любых действий с устройством обеспечьте его устойчивость, чтобы предотвратить несчастные случаи или повреждения в результате опрокидывания. Категорически запрещается использовать устройство на высоте, например, установив его на строительные леса или стремянку, либо подвесив его.
- При использовании устройства будьте осторожны. Никогда не направляйте струю сжатого воздуха на людей или животных. Используйте средства индивидуальной защиты (защитные очки, респиратор, перчатки и т.п.).
- Не используйте сжатый воздух для чистки одежды. Не вдыхайте сжатый воздух.
- Не вносите изменения в конструкцию, из-за которых может быть превышено максимально допустимое давление. Запрещается превышать максимальное рабочее давление.
- Никогда не превышайте максимально допустимое давление для оборудования, которое будет подключаться к устройству.
- Не используйте устройство при температуре ниже 5°C.
- Перемещайте устройство только за транспортировочные рукоятки. Никогда не используйте воздушный шланг для перемещения устройства.
- Не транспортируйте и не перемещайте устройство не сбросив предварительно давление из ресивера.
- Соблюдайте осторожность, во время работы устройства некоторые его части сильно нагреваются.
- Не используйте легковоспламеняющиеся или едкие вещества для чистки устройства.
- Следите за состоянием ресивера, при повреждении ресивера или обнаружении утечки воздуха, немедленно отключите устройство и сбросьте давление воздуха в ресивере.
- Категорически запрещается использовать устройство с поврежденным ресивером. Ремонт и дальнейшее использование ресивера не допускается - поврежденный ресивер должен быть заменен.
- Перед выполнением обслуживания или ремонта, убедитесь, что устройство отключено от источника питания.
- После каждого использования, необходимо сбросить давление воздуха в ресивере и слить из него конденсат.
- Запрещается эксплуатация устройства с поврежденными или демонтированными защитными приспособлениями. Ни в коем случае не пользуйтесь устройством, не укомплектованным надлежащим образом или подвергнутому несанкционированным изменениям.
- Использование устройства предполагает его длительную работу без присмотра со стороны пользователя, поэтому необходимо убедиться, что устройство установлено вдали от легковоспламеняющихся веществ, и никакие внешние факторы не препятствуют его нормальному охлаждению (минимальное расстояние от устройства до каких-либо предметов или стен 50 см).
- Запрещается использовать устройство в местах с запыленной атмосферой, а также с атмосферой,

содержащей взрывоопасные газы и испарения агрессивных веществ.

- Устройство предназначено только для сжатия воздуха, не используйте его в других целях.
- Не используйте сжатый воздух, производимый устройством, для медицинских или фармацевтических нужд.
- Данные устройства не пригодны для наполнения баллонов аквалангов.
- Не касайтесь работающего устройства мокрыми руками.
- Использование устройства в различных целях (надувание, питание пневмоинструментов и устройств использующих энергию сжатого воздуха, окрашивание, мойка и пр.) предполагает знание пользователем правил техники безопасности для каждого конкретного случая.
- После окончания работы выждите, пока устройство охладится, только после этого его можно накрывать или надевать на него защитный чехол.

Прочие опасности

- Не используйте устройство во взрывоопасной среде, например, в присутствии паров легковоспламеняющихся жидкостей или газов, частиц горючих веществ в виде пыли.
- Не направляйте струю сжатого воздуха на поверхности, содержащие вещества, вредные для здоровья (например, асбест).
- При выборе места для хранения и транспортировке учитывайте вес устройства (см. таблицу "Технические характеристики устройства"), чтобы избежать несчастных случаев или травм.

Обслуживание устройства

- Обслуживание Вашего устройства должно производиться квалифицированными специалистами с использованием рекомендованных запасных частей. Это дает гарантию того, что безопасность Вашего устройства будет сохранена.
- Соблюдайте инструкции по смазке, а также рекомендации по замене аксессуаров.



Остаточные риски

- Даже если вы используете устройство в соответствии со всеми требованиями безопасности, потенциальные риски травм и повреждений все равно остаются. В связи с особенностями конструкции этого устройства могут возникнуть следующие опасности:
 - опасность получения травм и материального ущерба от предметов, отброшенных сжатым воздухом;
 - травм или материального ущерба из-за неисправных принадлежностей или внезапного удара о скрытые предметы во время использования.

Символы, используемые в инструкции

В руководстве по эксплуатации используются нижеприведенные символы, запомните их значение. Правильная интерпретация символов поможет использовать устройство правильно и безопасно.

Символ	Значение
	Наклейка с серийным номером: CT ... - модель; XX - дата производства; XXXXXXXX - серийный номер.
	Ознакомьтесь со всеми указаниями по технике безопасности и инструкциями.
	Носите защитные очки.
	Носите защитные наушники.
	Носите пылезащитную маску.
	Отключайте устройство от сети перед проведением монтажных и регулировочных работ.
	Не работайте в дождь или в снег.
	Направление движения.
	Направление вращения.
	Заблокировано.
	Разблокировано.
I	Класс защиты.
	Знак, удостоверяющий, что изделие соответствует основным требованиям директив ЕС и гармонизированным стандартам Европейского Союза.
	Внимание. Важная информация.

Символ	Значение
	Полезная информация.
	Не выбрасывайте устройство в бытовой мусор.

Назначение устройства

Компрессор предназначен для обеспечения сжатым воздухом различных пневмоинструментов, устройств и приспособлений.

Использование компрессора позволяет сэкономить электроэнергию, механизировать труд, а также повысить скорость выполнения работ.

Различные пневмоинструменты существенно расширяют спектр применения компрессора, делая возможным выполнение таких работ как: сверление, долбление, накачивание, окрашивание, мойка с распылением мощных веществ и др.

Элементы устройства

- 1 Двигатель
- 2 Распределительная коробка
- 3 Приводной ремень
- 4 Ведомый шкив
- 5 Воздушный фильтр (в сборе)
- 6 Цилиндр
- 7 Картер
- 8 Смотровое окно контроля уровня масла
- 9 Пробка с клапаном
- 10 Заглушка отверстия для слива масла
- 11 Трубопровод
- 12 Защитный кожух
- 13 Обратный клапан (в сборе)
- 14 Съёмная рукоятка для транспортировки
- 15 Рукоятка для транспортировки
- 16 Золотник
- 17 Колесо *
- 18 Выходной патрубков с регулируемым давлением
- 19 Редуктор давления
- 20 Реле давления (прессостат)
- 21 Включатель / выключатель
- 22 Поворотное колесо *
- 23 Ресивер
- 24 Манометр редуктора
- 25 Корпус редуктора давления
- 26 Золотник редуктора давления
- 27 Манометр ресивера
- 28 Выходной патрубков с нерегулируемым давлением
- 29 Предохранительный клапан
- 30 Бутылка с маслом *
- 31 Штуцер *
- 32 Резиновая опора *
- 33 Автоматический золотник
- 34 Включатель / выключатель питания
- 35 Гайка для установки резиновой опоры *
- 36 Шайба для установки резиновой опоры *

- 37 Болт для установки резиновой опоры *
- 38 Винт для установки колеса *
- 39 Шайба для установки колеса *
- 40 Гайка для установки колеса *
- 41 Ось
- 42 Шплинт *
- 43 Болт для установки съёмной рукоятки для транспортировки *
- 44 Шланг *
- 45 Хомут *
- 46 Быстросъёмный штуцер *
- 47 Быстросъёмный адаптер *
- 48 Болт для сборки воздушного фильтра
- 49 Шайба для сборки воздушного фильтра
- 50 Крышка воздушного фильтра
- 51 Фильтрующий элемент *
- 52 Корпус воздушного фильтра
- 53 Шпилька для сборки воздушного фильтра
- 54 Барашковая гайка для сборки воздушного фильтра
- 55 Резьбовая заглушка
- 56 Пружина
- 57 Клапан
- 58 Корпус обратного клапана

* Принадлежности

Перечисленные, а также изображенные принадлежности, частично не входят в комплект поставки.

Монтаж и регулировка элементов устройства

Перед проведением всех процедур обязательно выключите устройство, извлеките токоведущий кабель из розетки и сбросьте давление в ресивере 23 (потянув за кольцо предохранительного клапана 29).



Не затягивайте слишком сильно крепежные элементы, чтобы не повредить их резьбу.



Монтаж / демонтаж / настройка некоторых элементов аналогична для всех моделей устройств, в этом случае на пояснительном рисунке конкретная модель не указывается.



Для лучшего понимания пояснительных рисунков, некоторые конструктивные элементы устройств на рисунках не показаны.

Монтаж / демонтаж вилки, токоведущего кабеля, стационарное подключение к сети

Некоторые модели устройств поставляются без вилок и / или токоведущих кабелей - перед началом работы необходимо установить их. Устройства также могут подключаться к сети стационарно (не через розетку).



Внимание: стационарное подключение устройства к сети, а также установку или замену токоведущих кабелей, вилок и других электрических устройств

разрешается выполнять только квалифицированному электрику-специалисту или электромонтажнику, уполномоченному на выполнение таких работ.

Монтаж / демонтаж резиновых опор (см. рис. 1)

[СТ36030]

- Установите резиновые опоры **32** как показано на рисунке 1.
- Демонтаж производите в обратной последовательности.

Монтаж / демонтаж колес (см. рис. 2-3)

- Установите колеса **17**, как показано на рисунках 2-3.
- Демонтаж производите в обратной последовательности.

Монтаж / демонтаж поворотного колеса (см. рис. 4)

[СТ36031, СТ36032, СТ36033]

- Установите поворотное колесо **22**, как показано на рис. 4.
- Демонтаж производите в обратной последовательности.

Монтаж / демонтаж съемной рукоятки для транспортировки (см. рис. 5-6)

- Установите съемную рукоятку **14**, как показано на рис. 5-6.
- Демонтаж производите в обратной последовательности.

Подключение / отключение воздушного шланга

Использование резьбовых штуцеров (см. рис. 7)

- Наденьте хомут **45** на конец шланга **44** (см. рис. 7.1).
- Установите штуцер **31**.
- Затяните винт хомута **45**.
- При подключении накрутите штуцер **31** на выходной патрубок **18** или **28** (см. рис. 7.2).
- При отключении открутите штуцер **31**.

Использование быстросъемных штуцеров (см. рис. 8-9)

- Наденьте хомут **45** на конец шланга **44** (см. рис. 8.1).
- Установите быстросъемный штуцер **46**.
- Затяните винт хомута **45**.
- Установите быстросъемный адаптер **47** на выходной патрубок **18** или **28** (см. рис. 8.2).
- При подключении вставьте (до щелчка) быстросъемный штуцер **46** в быстросъемный адаптер **47** (см. рис. 9.1).
- При отключении переместите втулку быстросъемного адаптера **47**, как показано на рис. 9.2 и извлеките быстросъемный штуцер **46**.

Ввод в эксплуатацию устройства

Заправка маслом (см. рис. 10)



Внимание: производитель устройства в целях соблюдения технических условий транспортировки не заливает масло в картер **7**. Поэтому перед началом эксплуатации необходимо заправить устройство маслом рекомендованной марки. Работа устройства без масла в картере **7** или при уровне масла ниже минимального приведет к поломке устройства, в этом случае вы лишитесь права на гарантийный ремонт.

- Установите устройство на ровную горизонтальную поверхность.
- Тряпкой очистите область вокруг отверстия для заливки масла и извлеките пробку с клапаном **9** (см. рис. 10.1).
- Аккуратно залейте масло в картер **7** (рекомендуется использовать воронку). Уровень масла - верхняя граница красной точки на смотровом окне **8** (см. рис. 10.2). Выждите 5 минут и снова проверьте уровень масла, если необходимо долейте до максимальной отметки. **Внимание: не превышайте отметки максимального уровня.**
- Установите пробку с клапаном **9**, как показано на рисунке 10.1. **Внимание: пробка **9** имеет специальный клапан, который предотвращает повышение давления внутри картера **7**. Категорически запрещается использовать другие предметы вместо пробки с клапаном **9**.**
- Для обеспечения равномерного распределения масла в картере **7** при первом запуске, а также после длительного времени простоя, рекомендуется оставить устройство работать без нагрузки в течение 5 минут. Для этого открутите золотник **16** (как при сливе конденсата, см. описание ниже), а также потяните и удерживайте кольцо предохранительного клапана **29**, после чего включите устройство.



Для заправки используйте масло, поставляемое вместе с устройством. Также можно использовать моторное масло - SAE30 (если устройство используется при температуре выше 10°C) или SAE10 (если устройство используется при температуре ниже 10°C). Не смешивайте масла различных сортов.

Перед началом работы

- Убедитесь в том, что имеющееся напряжение в сети соответствует данным, указанным на корпусе устройства.
- Проверьте состояние токоведущего кабеля и удлинитель. В случае обнаружения повреждений, необходимо заменить кабель.
- Проверьте состояние воздушного шланга, в случае обнаружения повреждений, необходимо заметить его.

Включение / выключение устройства

[СТ36030, СТ36031, СТ36032]

Перед подключением устройства к электросети убедитесь, что выключатель / выключатель **21 находится в нижнем положении ("OFF").**

Русский

Включение:

Включатель / выключатель **21** переместите вверх (см. рис. 12.1).

Выключение:

Включатель / выключатель **21** переместите вниз (см. рис. 12.2).

[СТ36033]

Перед подключением устройства к электросети убедитесь, что выключатель / выключатель 21 находится в нижнем положении ("OFF"). Выключатель / выключатель питания 34 должен находиться в положении "OFF".

Включение:

Установите выключатель / выключатель питания **34** в положение "ON" (см. рис. 13.1). Включатель / выключатель **21** переместите вверх (см. рис. 13.3).

Выключение:

Включатель / выключатель **21** переместите вниз (см. рис. 13.4). Установите выключатель / выключатель питания **34** в положение "OFF" (см. рис. 13.2).

Конструктивные особенности устройства**Автоматическое включение / выключение**

После включения устройство работает в циклическом режиме: реле давления **20** поддерживает постоянную величину давления в ресивере **23**, включая или выключая устройство в зависимости от потребления сжатого воздуха подключенными пневмоинструментами. При включении устройства воздух всасывается через фильтр **5** и нагнетается в ресивер **23** через трубопровод **11**. При достижении максимального значения давления (величина этого параметра устанавливается на заводе) срабатывает реле давления **20**, и электродвигатель отключается. Излишек воздуха из трубопровода **11** и цилиндра **6** выпускается через клапан. Таким образом, в цилиндре **6** и в трубопроводе **11** нет избыточного давления - это снижает нагрузку на электродвигатель при следующем запуске устройства. При падении давления внутри ресивера **23** до минимального значения, электродвигатель включается, и устройство начинает нагнетать воздух в ресивер **23**, до тех пор, пока не достигнет максимального значения. В таком режиме устройство работает до тех пор, пока выключатель / выключатель **21** находится в верхнем положении ("ON"). Если при достижении максимального давления устройство не отключается автоматически, то избыточное давление сбрасывается через предохранительный клапан **29**. В этом случае необходимо немедленно обратиться в специальную ремонтную мастерскую **CROWN**.

Температурная защита

Температурная защита предотвращает повреждение устройства, отключая его при чрезмерных нагрузках и перегреве. Например, при использовании пневмоинструментов, потребление воздуха которых превышает производительность устройства, при засоренном фильтрующем элементе **51** и т.п. Это предохраняет электродвигатель от перегрузки. При срабатывании температурной защиты, отклю-

чите устройство от сети, устраните причину, вызвавшую срабатывание защиты, дайте устройству охладиться и только тогда продолжайте работу.

Регулировка давления (см. рис. 12, 14)

Редуктор давления **19** позволяет производить регулировку давления сжатого воздуха в выходном патрубке **18**, в зависимости от потребности.

- Установленную величину давления показывает манометр **24**.
- Для увеличения давления - ручку редуктора давления **19** вращайте в направлении противоположном движению часовой стрелки (см. рис. 12, 14).
- Для уменьшения давления - ручку редуктора давления **19** вращайте в направлении движения часовой стрелки (см. рис. 12, 14).



Внимание: конструкция устройства предполагает регулировку давления сжатого воздуха только на выходном патрубке 18. Давление на выходном патрубке 28 равно давлению внутри ресивера 23 (величину давления внутри ресивера 23 показывает манометр 27).

Рекомендации при работе устройством**Перед началом работы**

- Установите устройство на ровную горизонтальную поверхность (допустимый уклон не более 5°), это обеспечит правильную смазку деталей.
- Подключите к устройству пневмоинструменты.
- Подключите устройство к сети.
- Откройте кран на выходном патрубке **18** или **28** (в зависимости от того, к которому из них подключен пневмоинструмент).
- При проведении работ связанных с распылением жидкостей удостоверьтесь, что на устройство не попадают капли жидкости.
- Если при работе возникла необходимость переместить устройство, отключите его от сети и сбросьте давление из ресивера **23**, после чего производите транспортировку.
- При возникновении посторонних звуков, или сильных вибраций со стороны устройства, немедленно выключите его и обратитесь в сервисный центр **CROWN**.

Общие рекомендации

- Включите устройство.
- При помощи редуктора давления **19** установите давление необходимое для работы.
- Не перегружайте устройство. Режим работы устройства повторно-кратковременный с продолжительностью включения до 55%, при продолжительности одного цикла 6-10 мин. Допускается непрерывная работа устройства в течение 15 минут, но не чаще одного раза в течение 1.5 часов.
- При использовании устройства контролируйте уровень масла в картере **7**, при необходимости доливайте его.

После окончания работы

- Выключите устройство.
- Отключите устройство от сети.
- Сбросьте давление в ресивере **23**, потянув за кольцо предохранительного клапана **29**.
- Слейте конденсат из ресивера **23**, как описано ниже.

Обслуживание / профилактика устройства

Перед проведением всех процедур обязательно выключите устройство, извлеките токоведущий кабель из розетки и обязательно сбросьте давление в ресивере **23** (потянув за кольцо предохранительного клапана **29**).

Чистка устройства

Необходимо периодически очищать наружную поверхность устройства мягкой щеткой и тряпкой, а также обдуть детали устройства сжатым воздухом. Не используйте для очистки устройства едкие вещества и растворители.

Смена масла (см. рис. 10-11)

После первых 30 часов работы устройства (а затем после каждых 150 часов работы) необходимо производить замену масла. Если компрессор не использовался больше 12 месяцев, то перед использованием также рекомендуется заменить масло.



Внимание: если масло изменило цвет (стало светлым - попала вода, стало темным - перегрелось) или в нем присутствуют посторонние примеси необходимо немедленно заменить его.

- Установите устройство на ровную горизонтальную поверхность.
- Тряпкой очистите область вокруг пробки с клапаном **9** и выкрутите ее (см. рис. 11.1).
- Тряпкой очистите область вокруг заглушки **10**. Установите под сливное отверстие емкость, в которую будет сливаться отработанное масло (см. рис. 11.2), выкрутите заглушку **10** и подождите пока отработанное масло перестанет вытекать из сливного отверстия (см. рис. 10.1). Вкрутите заглушку **10** на место (см. рис. 11.2).
- Аккуратно залейте масло в картер **7** (рекомендуется использовать воронку). Уровень масла - верхняя граница красной точки на смотровом окне **8** (см. рис. 10.2). **Внимание: не превышайте отметки максимального уровня.**
- Вкрутите пробку **9** (см. рис. 10.1).

Слив конденсата

Слив конденсата из ресивера (см. рис. 15)

После каждого использования или в конце рабочего дня всегда сливайте конденсат из ресивера **23**. Это предотвращает появление коррозии внутри ресивера **23**.

- Установите устройство на ровную горизонтальную поверхность.

- Подставьте под золотник **16** емкость, в которую будет сливаться конденсат.
- Открутите золотник **16** и дождитесь полного слива конденсата (из клапана **16** перестанет капать вода) (см. рис. 15.1).
- Закрутите золотник **16** (см. рис. 15.2).

Слив конденсата из регулятора давления (см. рис. 16-17)

[СТ36030]

- Установите устройство на ровную горизонтальную поверхность.
- Подставьте под золотник **26** емкость, в которую будет сливаться конденсат.
- Потяните вниз золотник **26** и дождитесь полного слива конденсата (из золотника **26** перестанет капать вода) (см. рис. 16.1).
- Отпустите золотник **26**, и он вернется в исходное положение (см. рис. 16.2).

[СТ36031, СТ36032, СТ36033]

- Установите устройство на ровную горизонтальную поверхность.
- Подставьте под золотник **26** емкость, в которую будет сливаться конденсат.
- Открутите золотник **26** и дождитесь полного слива конденсата (из золотника **26** перестанет капать вода) (см. рис. 17.1).
- Закрутите золотник **26** (см. рис. 17.2).

Слив конденсата из трубопровода

[СТ36033]

Конденсат из трубопровода **11** автоматически сливается через автоматический золотник **33**.

Чистка воздушного фильтра (см. рис. 18-19)

Регулярно осматривайте фильтрующий элемент **51** воздушного фильтра **5** (его загрязнение зависит от состояния окружающей среды). Проводите очистку (или замену) фильтрующего элемента по мере загрязнения, но не реже чем, через 100 часов использования устройства. Загрязненный воздушный фильтр снижает КПД и способствует большему износу устройства.

[СТ36030, СТ36031, СТ36032]

- Установите устройство на ровную горизонтальную поверхность.
- Выкрутите болты **48** (см. рис. 18).
- Снимите крышку **50** с корпуса **52**.
- Извлеките фильтрующий элемент **51**.
- Вымойте фильтрующий элемент **51** в воде с мылом и тщательно высушите. **Внимание: не используйте для промывки фильтрующего элемента 51 бензин, растворители или едкие вещества.**
- Если загрязнения фильтрующего элемента **51** слишком сильные, и его невозможно очистить - замените его. Категорически запрещается использовать устройство без воздушного фильтра.
- Произведите сборку воздушного фильтра **5** и установите его на место.

[СТ36033]

- Установите устройство на ровную горизонтальную поверхность.
- Открутите барашковую гайку **54** (см. рис. 19).
- Снимите крышку **50** с корпуса **52**.
- Извлеките фильтрующий элемент **51**.
- Продуйте фильтрующий элемент **51** сжатым воздухом.
- Если загрязнения фильтрующего элемента **51** слишком сильные, и его невозможно очистить - замените его. Категорически запрещается использовать устройство без воздушного фильтра.
- Произведите сборку воздушного фильтра **5** и установите его на место.

Чистка обратного клапана (см. рис. 20-21)

- Выкрутите резьбовую заглушку **55** (см. рис. 20-21).
- Извлеките пружину **56** и клапан **57** из корпуса **58**.
- Проверьте клапан **57** на наличие повреждений (если клапан **57** поврежден, его необходимо заменить). Очистите все элементы мягкой щеткой и установите обратно. Соблюдайте последовательность установки деталей и не переворачивайте клапан **57**.
- Вкрутите резьбовую заглушку **55**.

Проверка состояния ресивера

Регулярно осматривайте ресивер **23** на наличие повреждений или следов коррозии. В случае повреждения ресивера **23**, запрещается производить самостоятельный ремонт (механический, или методом сварки). Поврежденный ресивер **23**, должен заменяться целиком, в специальной ремонтной мастерской **CROWN**.

Натяжение приводного ремня

Натяжение или замену приводного ремня рекомендуется производить в специальной ремонтной мастерской **CROWN**.

Послепродажное обслуживание

Ответы на вопросы по ремонту и обслуживанию вашего продукта вы можете получить в сервисных

центрах. Информацию о сервисных центрах, схемы запчастей и информацию по запчастям Вы можете найти по адресу: www.crown-tools.com.

Транспортировка устройства

- Перемещайте устройство только за рукоятку **14** или **15**, либо перемещайте его, поддерживая снизу. Запрещается перемещать устройство за другие части (подтягивать его за шланги или токоведущий кабель и т.п.).
- Не транспортируйте и не перемещайте устройство не сбросив предварительно давление из ресивера **23**.
- Не допускайте падения упаковки, а также любые механические воздействия на нее при транспортировке.
- При погрузке / разгрузке не используйте погрузочную технику, работающую по принципу зажима упаковки.

Защита окружающей среды



Внимание: не выливайте отработанное масло, а также конденсат из ресивера **23 на почву, в грунт, в водоемы или бытовую канализацию. Отработанное масло должно быть собрано в герметичную емкость и передано в пункт сбора технологических отходов для дальнейшей утилизации.**



Вторичное использование сырья вместо устранения мусора.

Устройство, дополнительные принадлежности и упаковку следует экологически чисто утилизировать.

В интересах чистосортной рециркуляции отходов детали из синтетических материалов соответственно обозначены.

Настоящее руководство по эксплуатации напечатано на бумаге, изготовленной из вторсырья без применения хлора.

Оговаривается возможность внесения изменений.

Русский

Технічні характеристики пристрою

Повітряний компресор		СТ36030	СТ36031	СТ36032	СТ36033
Код пристрою	[230 В ~50 Гц] [380 В ~50 Гц]	424518 —	424525 —	424532 —	— 424549
Номинальна напруга	[В]	230	230	230	380
Номинальна потужність	[Вт] [л.с.]	1500 2	1500 2	2200 3	4000 5,5
Сила току при нарузі	230 В [А] 380 В [А]	9.4 —	9.4 —	13 —	— 8.3
Номинальна частота обертів	[хв ⁻¹]	980	980	980	980
Ємність повітряного ресивера	[л]	50	100	200	200
Продуктивність	[л/хв]	120	120	250	480
Робочий тиск	[бар] [psi]	8 116	8 116	8 116	8 116
Вага	[кг] [фунти]	43 94.82	55 121.28	88 194.04	134 295.47
Клас захисту		I	I	I	I
Рівень шуму	[дБ(А)]	72	72	76	—
Акустична потужність	[дБ(А)]	72	72	76	—
Рівень вібрації	[м/с ²]	—	—	—	—

Інформація про шум



Завжди використовуйте звукоізоляційні навушники при рівні шуму понад 85 дБ(А).

CE Відповідності необхідним нормам

Ми заявляємо під нашу одноосібну відповідальність, що описаний у розділі "Технічні характеристики пристрою" продукт відповідає усім відповідним положенням Директив 2006/42/ЕС, включаючи їх зміни, а також наступним нормам: EN 1012-1:2010.

Менеджер із сертифікації

Wu Cunzhen

Merit Link International AG
Stabio, Швейцарія, 30.05.2020

Загальні вказівки з техніки безпеки



УВАГА! Перед першим застосуванням вашого пристрою уважно прочитайте цю інструкцію й дотримуйтесь усіх рекомендацій та правил, викладених

в ній. Збережіть інструкцію для подальшого користування або для наступного власника.

Поряд з вказівками з техніки безпеки, що містяться в даній інструкції, дотримуйтесь загальних положень законодавства з техніки безпеки та запобігання нещасних випадків.

Попереджувальні та вказівні таблички, розміщені на пристрої, містять важливу інформацію, необхідну для його безпечної експлуатації.

Рекомендації по електробезпеці

- Підключення електроживлення виконується виключно кваліфікованим електриком відповідно до вимог IEC 60364-1.
- Якщо вилка струмопровідного кабелю не підходить до використовуваної розетки, кваліфікований фахівець повинен відрізати цю вилку і замінити її на відповідну. Якщо оригінальна вилка мала вбудований запобіжник, вилка, яка використовується в якості заміни, повинна мати запобіжник з тими ж характеристиками, що і оригінальна вилка. Відрізану вилку слід ліквідувати, щоб уникнути ураження електричним струмом, і її забороняється вставляти в будь-які розетки.
- Рекомендується вмикати цей пристрій тільки в розетку, обладнану пристроєм захисного відключення на 30 мА.
- Цей продукт слід вмикати тільки в мережу змінного струму. Напруга має відповідати зазначеній в заводській таблиці.

Українська

- Не торкайтеся штепсельної вилки і розетки мокрими руками.
- Перед початком роботи з пристроєм перевірте струмопровідний кабель і штекер на пошкодження. Використання цього пристрою з пошкодженим мережевим з'єднувальним кабелем або вилкою категорично заборонено. Для проведення ремонтних операцій зверніться в службу сервісного обслуговування або до фахівця-електрика.
- При використанні подовжувача його штекер, штепсельна розетка і струмопровідний кабель повинні мати герметичне виконання, повинні бути захищені від бризок і підходити для використання на відкритому повітрі.
- Слідкуйте за тим, щоб струмопровідний кабель і подовжувачі не були пошкоджені шляхом переїзду через них, здавлювання, розтягування і т.п. Захищайте струмопровідні кабелі від впливу спеки, нафтопродуктів, а також від пошкодження гострими краями.
- При проведенні будь-яких робіт з догляду та технічного обслуговування пристрій слід вимкнути, а вилку струмопровідного кабелю - витягти з розетки.
- Залишаючи пристрій без нагляду, завжди відключайте його від мережі.
- Невідповідні електричні подовжувачі можуть становити небезпеку. На відкритому повітрі можна використовувати тільки допущений для використання і відповідним чином маркований електричний подовжувач з достатнім поперечним перетином проводу:
 - довжина кабелю 1 - 10 м - перетин 1,5 мм²;
 - довжина кабелю 10 - 30 м - перетин 2,5 мм²;
 - довжина кабелю 30 - 50 м - перетин 4 мм².
- Завжди повністю розмотуйте струмопровідний кабель, щоб уникнути виникнення пожежі внаслідок перегріву.

Правила безпеки при використанні

- Використовуйте пристрій тільки відповідно до його призначення. Під час використання пристрою враховуйте місцеві особливості і звертайте увагу на інших осіб, які перебувають поблизу.
- Категорично заборонена експлуатація пристрою дітьми. Не дозволяйте дітям гратися з пристроєм.
- Користування пристроєм дозволяється тільки тим особам, які навчені роботі і поводженню з ним.
- Забороняється використовувати пристрій особам (включаючи дітей) зі зниженими фізичними, емоційними або розумовими здібностями, якщо вони не знаходяться під контролем або не проінструктовані про використання пристрою особою, відповідальною за їх безпеку.
- При роботі пристроєм будьте уважні і добре обмірковуюйте свої дії. Не використовуйте пристрій в разі якщо ви втомилися, або перебуваєте під впливом наркотиків, алкоголю або медикаментів. Втрата уваги під час роботи може бути причиною серйозних травм.
- Не користуйтеся пристроєм під час грози або сильного дощу, особливо при наявності розрядів блискавки.
- Використовуйте пристрій лише в вертикальному положенні, під час роботи не накривайте його, щоб забезпечити достатню вентиляцію і не допустити перегріву.
- Перед виконанням будь-яких дій з пристроєм забезпечте його стійкість, щоб запобігти нещасним випадкам або пошкодженням в результаті переки-

- дання. Категорично забороняється використовувати пристрій на висоті, наприклад, встановивши його на риштування або драбину, або підвісивши його.
- При використанні пристрою будьте обережні. Ніколи не направляйте струмінь стисненого повітря на людей або тварин. Використовуйте засоби індивідуального захисту (захисні окуляри, респіратор, рукавички тощо).
- Не використовуйте стиснене повітря для чищення одягу. Не вдихайте стиснене повітря.
- Не вносьте зміни в конструкцію, через які може бути перевищено максимально допустимий тиск. Забороняється перевищувати максимальний робочий тиск.
- Ніколи не перевищуйте максимально допустимий тиск для обладнання, яке буде підключатися до пристрою.
- Не використовуйте пристрій при температурі нижче 5°C.
- Переміщуйте пристрій тільки за транспортувальні рукоятки. Ніколи не використовуйте повітряний шланг для переміщення пристрою.
- Не транспортуйте і не переміщуйте пристрій не скинувши попередньо тиск з ресивера.
- Будьте обережні, під час роботи пристрою деякі його частини сильно нагріваються.
- Не використовуйте легкозаймисті або їдкі речовини для чищення пристрою.
- Слідкуйте за станом ресивера, при пошкодженні ресивера або виявленні витoku повітря, негайно вимкніть пристрій і скиньте тиск повітря в ресивері.
- Категорично забороняється використовувати пристрій з пошкодженим ресивером. Ремонт і подальше використання ресивера не допускається - пошкоджений ресивер повинен бути замінений.
- Перед виконанням обслуговування або ремонту, переконайтеся, що пристрій відключено від джерела живлення.
- Після кожного використання, необхідно скинути тиск повітря в ресивері і злити з нього конденсат.
- Забороняється експлуатація пристрою з пошкодженими або демонтованими захисними пристосуваннями. Ні в якому разі не користуйтеся пристроєм, що не укомплектований належним чином або зазнав несанкціонованих змін.
- Використання пристрою передбачає його тривалу роботу без нагляду з боку користувача, тому необхідно переконатися, що пристрій встановлено далеко від легкозаймистих речовин, і ніякі зовнішні чинники не перешкоджають його нормальному охолодженню (мінімальна відстань від пристрою до будь-яких предметів або стін 50 см).
- Забороняється використовувати пристрій в місцях з запиленою атмосферою, а також з атмосферою, що містить вибухонебезпечні газу і випаровування агресивних речовин.
- Пристрій призначений тільки для стиснення повітря, не використовуйте його в інших цілях.
- Не використовуйте стиснене повітря, вироблене пристроєм, для медичних або фармацевтичних потреб.
- Дані пристрою не придатні для наповнення балонів аквалангів.
- Не торкайтеся працюючого пристрою мокрими руками.
- Використання пристрою в різних цілях (надування, живлення пневмоінструментів і пристроїв, що використовують енергію стисненого повітря, фарбування, мийка та ін.) передбачає знання користувачем правил техніки безпеки для кожного конкретного випадку.

- Після закінчення роботи почекайте, поки пристрій охолоне, тільки після цього його можна накрити або надягати на нього захисний чохол.

Інші небезпеки

- Не використовуйте пристрій у вибухонебезпечному середовищі, наприклад, в присутності парів легкозаймистих рідин або газів, частинок горючих речовин у вигляді пилу.
- Не спрямовуйте струмінь стисненого повітря на поверхні, що містять речовини, шкідливі для здоров'я (наприклад, азбест).
- При виборі місця для зберігання і транспортування враховуйте вагу пристрою (див. таблицю "Технічні характеристики пристрою"), щоб уникнути нещасних випадків або травм.

Обслуговування пристрою

- Обслуговування Вашого пристрою має здійснюватися кваліфікованими фахівцями з використанням рекомендованих запасних частин. Це дає гарантію того, що безпека Вашого пристрою буде збережена.
- Дотримуйтесь інструкції по мастилу, а також рекомендації по заміні аксесуарів.

Залишкові ризики

- Навіть якщо ви використовуєте пристрій у відповідності з усіма вимогами безпеки, потенційні ризики травм і пошкоджень все одно залишаються. У зв'язку з особливостями конструкції цього пристрою можуть виникнути такі небезпеки:
 - небезпека отримання травм і матеріального збитку від предметів, відкинутих стисненим повітрям;
 - травм або матеріального збитку через несправні приладдя або раптового удару об приховані предмети під час використання.

Символи, які використовуються в інструкції

В інструкції використовуються нижченаведені символи, запам'ятайте їх значення. Правильна інтерпретація символів допоможе використовувати пристрій правильно і безпечно.

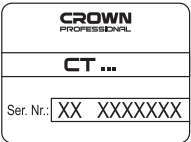
Символ	Значення
 <p>CROWN PROFESSIONAL</p> <p>СТ ...</p> <p>Ser. Nr.: XX XXXXXXXX</p>	<p>Наклейка з серійним номером: СТ ... - модель; XX - дата виробництва; XXXXXXX - серійний номер.</p>
	<p>Ознайомтесь з усіма вказівками з техніки безпеки та інструкціями.</p>

Символ	Значення
	Носіть захисні окуляри.
	Носіть захисні навушники.
	Носіть пилозахисну маску.
	Відключайте прилад від мережі перед проведенням монтажних і регулювальних робіт.
	Не працюйте під час дощу або в сніг.
	Напрямок руху.
	Напрямок обертання.
	Заблоковано.
	Розблоковано.
I	Клас захисту.
CE	Знак, який засвідчує, що виріб відповідає основним вимогам директив ЄС та гармонізованим стандартам Європейського Союзу.
	Увага. Важлива інформація.
	Корисна інформація.
	Не викидайте пристрій разом із побутовим сміттям.

Призначення пристрою

Компресор призначений для забезпечення стисненим повітрям різних пневмоінструментів, пристроїв і пристосувань.

Використання компресора дозволяє заощадити електроенергію, механізувати працю, а також підвищити швидкість виконання робіт.

Різні пневмоінструменти істотно розширюють спектр застосування компресора, роблячи можливим виконання таких робіт як: свердління, довбання, накачування, фарбування, мийка з розпиленням миючих речовин і ін.

Елементи пристрою

- 1 Двигун
- 2 Розподільча коробка
- 3 Приводний ремінь
- 4 Відомий шків
- 5 Повітряний фільтр (в зборі)
- 6 Циліндр
- 7 Картер
- 8 Оглядове вікно контролю рівня мастила
- 9 Пробка з клапаном
- 10 Заглушка отвору для зливу мастила
- 11 Трубопровід
- 12 Захисний кожух
- 13 Зворотній клапан
- 14 Знімна рукоятка для транспортування
- 15 Рукоятка для транспортування
- 16 Золотник
- 17 Колесо *
- 18 Вихідний патрубок з регульованим тиском
- 19 Редуктор тиску
- 20 Реле тиску (пресостат)
- 21 Вмикач / вимикач
- 22 Поворотне колесо *
- 23 Ресивер
- 24 Манометр редуктора
- 25 Корпус редуктора тиску
- 26 Золотник редуктора тиску
- 27 Манометр ресивера
- 28 Вихідний патрубок з нерегульованим тиском
- 29 Запобіжний клапан
- 30 Пляшка з мастилом *
- 31 Штуцер *
- 32 Гумова опора *
- 33 Автоматичний золотник
- 34 Вмикач / вимикач живлення
- 35 Гайка для встановлення гумової опори *
- 36 Шайба для встановлення гумової опори *
- 37 Болт для встановлення гумової опори *
- 38 Гвинт для встановлення колеса *
- 39 Шайба для встановлення колеса *
- 40 Гайка для встановлення колеса *
- 41 Вісь
- 42 Шплінт *
- 43 Болт для встановлення знімної рукоятки для транспортування *
- 44 Шланг *
- 45 Хомут *
- 46 Швидкознімний штуцер *
- 47 Швидкознімний адаптер *
- 48 Болт для складання повітряного фільтра
- 49 Шайба для складання повітряного фільтра
- 50 Кришка повітряного фільтра

- 51 Фільтрувальний елемент *
- 52 Корпус повітряного фільтра
- 53 Шпилька для складання повітряного фільтра
- 54 Баранчикова гайка для складання повітряного фільтра
- 55 Різьбова заглушка
- 56 Пружина
- 57 Клапан
- 58 Корпус зворотного клапана

* Приналежності

Перераховані, а також зображені принадлежности, частково не входять у комплект постачання.

Монтаж і регулювання елементів пристрою

Перед проведенням всіх процедур обов'язково вимкніть пристрій, витягніть струмоведучий кабель з розетки і скиньте тиск в ресивері 23 (поत्याгнувши за кільце запобіжного клапана 29).



Не затягуйте дуже сильно кріпильні елементи, щоб не пошкодити їх різьблення.



Монтаж / демонтаж / настройка деяких елементів аналогічна для всіх моделей пристроїв, в цьому випадку на пояснювальному малюнку конкретна модель не вказується.



Для кращого розуміння пояснювальних малюнків деякі конструктивні елементи пристроїв на малюнках не показані.

Монтаж / демонтаж вилки, струмоведучого кабелю, стаціонарне підключення до мережі

Деякі моделі пристроїв поставляються без вилки та / або струмоведучих кабелів - перед початком роботи необхідно їх встановити.

Пристрої також можуть підключатися до мережі стаціонарно (не через розетку).



Увага: Стаціонарне підключення пристрою до мережі, а також установку або заміну струмоведучих кабелів, вилки та інших електричних пристроїв дозволяється виконувати тільки кваліфікованому фахівцю-електрику або електромонтажнику, уповноваженому на виконання таких робіт.

Монтаж / демонтаж гумових опор (див. мал. 1)

[СТЗ36030]

- Встановіть гумові опори 32 як показано на малюнку 1.
- Демонтаж робіть в зворотній послідовності.

Монтаж / демонтаж коліс (див. мал. 2-3)

- Встановіть колеса 17, як показано на малюнках 2-3.
- Демонтаж робіть в зворотній послідовності.

Українська

Монтаж / демонтаж поворотного колеса (див. мал. 4)

[СТ36031, СТ36032, СТ36033]

- Встановіть поворотне колесо **22**, як показано на мал. 4.
- Демонтаж робіть в зворотній послідовності.

Монтаж / демонтаж знімної рукоятки для транспортування (див. мал. 5-6)

- Встановіть знімну рукоятку **14**, як показано на мал. 5-6.
- Демонтаж робіть в зворотній послідовності.

Підключення / відключення повітряного шланга

Використання різьбових штуцерів (див. мал. 7)

- Одягніть хомут **45** на кінець шланга **44** (див. мал. 7.1).
- Встановіть штуцер **31**.
- Затягніть гвинт хомута **45**.
- При підключенні накрутіть штуцер **31** на вихідний патрубок **18** або **28** (див. мал. 7.2).
- При відключенні відкрутіть штуцер **31**.

Використання швидкознімних штуцерів (див. мал. 8-9)

- Одягніть хомут **45** на кінець шланга **44** (див. мал. 8.1).
- Встановіть швидкознімний штуцер **46**.
- Затягніть гвинт хомута **45**.
- Встановіть швидкознімний адаптер **47** на вихідний патрубок **18** або **28** (див. мал. 8.2).
- При підключенні вставте (до клацання) швидкознімний штуцер **46** в швидкознімний адаптер **47** (див. мал. 9.1).
- При відключенні перемістіть втулку швидкознімного адаптера **47**, як показано на мал. 9.2, і витягніть швидкознімний штуцер **46**.

Введення в експлуатацію пристрою

Заправка мастилом (див. мал. 10)



Увага: виробник пристрою з метою дотримання технічних умов транспортування не заливає мастило в картер **7**. Тому перед початком експлуатації необхідно заправити пристрій мастилом рекомендованої марки. Робота пристрою без мастила в картері **7** або при рівні мастила нижче мінімального призведе до поломки пристрою, в цьому випадку ви позбудетеся права на гарантійний ремонт.

- Встановіть пристрій на рівну горизонтальну поверхню.
- Ганчіркою очистіть область навколо отвору для заливки масла і витягніть пробку з клапаном **9** (див. мал. 10.1).
- Акуратно залийте мастило в картер **7** (рекомендується використовувати лійку). Рівень мастила - верхня межа червоної точки на оглядовому вікні **8** (див. мал. 10.2). Почекайте 5 хвилин і знову пере-

вірте рівень мастила, якщо необхідно долийте до максимальної позначки. **Увага: не перевищуйте позначки максимального рівня.**

- Встановіть пробку з клапаном **9**, як показано на малюнку 10.1. **Увага: пробка **9** має спеціальний клапан, який запобігає підвищенню тиску всередині картера **7**. Категорично забороняється використовувати інші предмети замість пробки з клапаном **9**.**

- Для забезпечення рівномірного розподілу мастила в картері **7** при першому запуску, а також після тривалого часу простою, рекомендується залишити пристрій працювати без навантаження протягом 5 хвилин. Для цього відкрутіть золотник **16** (як при зливі конденсату, див. опис нижче), а також потягніть і утримуйте кільце запобіжного клапана **29**, після чого увімкніть пристрій.



Для заправки використовуйте мастило, яке постачається разом з пристроєм. Також можна використовувати моторне мастило - SAE30 (якщо пристрій використовується при температурі вище 10°C) або SAE10 (якщо пристрій використовується при температурі нижче 10°C). Не змішуйте мастила різних сортів.

Перед початком роботи обов'язково

- Переконайтеся в тому, що наявна напруга в мережі відповідає даним, зазначеним на корпусі пристрою.
- Перевірте стан струмопровідного кабелю і подовжувача. У разі виявлення пошкоджень, необхідно замінити кабель.
- Перевірте стан повітряного шланга, в разі виявлення пошкоджень, необхідно замінити його.

Вімкнення / вимкнення пристрою

[СТ36030, СТ36031, СТ36032]

Перед підключенням пристрою до електромережі, переконайтеся, що вмикач / вимикач **21** знаходиться в нижньому положенні ("OFF").

Включення:

Вмикач / вимикач **21** перемістіть вгору (див. мал. 12.1).

Вимкнення:

Вмикач / вимикач **21** перемістіть вниз (див. мал. 12.2).

[СТ36033]

Перед підключенням пристрою до електромережі, переконайтеся, що вмикач / вимикач **21** знаходиться в нижньому положенні ("OFF"). Вмикач / вимикач живлення **34** повинен знаходитися в положенні "OFF".

Включення:

Встановіть вмикач / вимикач живлення **34** в положення "ON" (див. мал. 13.1). Вмикач / вимикач **21** перемістіть вгору (див. мал. 13.3).

Вимкнення:

Вмикач / вимикач **21** перемістіть вниз (див. мал. 13.4). Встановіть вмикач / вимикач живлення **34** в положення "OFF" (див. мал. 13.2).

Конструктивні особливості пристрою

Автоматичне вмикання / вимикання

Після вмикання пристрій працює в циклічному режимі: реле тиску **20** підтримує постійну величину тиску в ресивері **23**, вмикаючи або вимикаючи пристрій в залежності від споживання стисненого повітря підключеними пневмоінструментами. При включенні пристрою повітря всмоктується через фільтр **5** і нагнітається в ресивер **23** через трубопровід **11**. При досягненні максимального значення тиску (величина цього параметра встановлюється на заводі) спрацьовує реле тиску **20**, і електродвигун відключається. Надлишок повітря з трубопроводу **11** і циліндра **6** випускається через клапан. Таким чином, в циліндрі **6** і в трубопроводі **11** немає надлишкового тиску - це знижує навантаження на електродвигун при наступному запуску пристрою. При падінні тиску всередині ресивера **23** до мінімального значення, електродвигун вмикається, і пристрій починає нагнітати повітря в ресивер **23**, до тих пір, поки не досягне максимального значення. У такому режимі пристрій працює до тих пір, поки вмикач / вимикач **21** знаходиться у верхньому положенні ("ON").

Якщо при досягненні максимального тиску пристрій не відключається автоматично, то надлишковий тиск скидається через запобіжний клапан **29**. В цьому випадку необхідно негайно звернутися до спеціальної ремонтної майстерні **CROWN**.

Температурний захист

Температурний захист запобігає пошкодженню пристрою, відключаючи його при надмірних навантаженнях і перегріві. Наприклад, при використанні пневмоінструментів, споживання повітря яких перевищує продуктивність пристрою, при засміченому фільтруючому елементі **51** і т.п. Це охороняє електродвигун від перевантаження. При спрацьовуванні температурного захисту, вимкніть пристрій від мережі, усуньте причину, що викликала спрацьовування захисту, дайте пристрою охолонути і тільки тоді продовжуйте роботу.

Регулювання тиску (див. мал. 12, 14)

Редуктор тиску **19** дозволяє проводити регулювання тиску стисненого повітря у вихідному патрубку **18**, в залежності від потреби.

- Встановлену величину тиску показує манометр **24**.
- Для збільшення тиску - ручку редуктора тиску **19** обертайте в напрямку протилежного руху годинникової стрілки (див. мал. 12, 14).
- Для зменшення тиску - ручку редуктора тиску **19** обертайте в напрямку руху годинникової стрілки (див. мал. 12, 14).



Увага: конструкція пристрою передбачає регулювання тиску стисненого повітря тільки на вихідному патрубку 18. Тиск на вихідному патрубку 28 дорівнює тиску всередині ресивера 23 (величину тиску всередині ресивера 23 показує манометр 27).

Рекомендації при роботі пристроєм

Перед початком роботи

- Встановіть пристрій на рівну горизонтальну поверхню (допустимий ухил не більше 5°), це забезпечить правильне змащування деталей.
- Підключіть до пристрою пневмоінструменти.
- Підключіть пристрій до мережі.
- Відкрийте кран на вихідному патрубку **18** або **28** (в залежності від того, до якого з них підключений пневмоінструмент).
- При проведенні робіт пов'язаних з розпиленням рідин упевніться, що на пристрій не потрапляють краплі рідини.
- Якщо при роботі виникла необхідність перемістити пристрій, відключіть його від мережі і скиньте тиск з ресивера **23**, після чого робіть транспортування.
- При виникненні сторонніх звуків, або сильних вібрацій з боку пристрою, негайно вимкніть його і зверніться до сервісного центру **CROWN**.

Загальні рекомендації

- Увімкніть пристрій.
- За допомогою редуктора тиску **19** встановіть тиск необхідний для роботи.
- Не перевантажуйте пристрій. Режим роботи пристрою повторно-короткочасний з тривалістю включення до 55%, при тривалості одного циклу 6-10 хв. Допускається безперервна робота пристрою протягом 15 хвилин, але не частіше одного разу протягом 1.5 годин.
- При використанні пристрою контролюйте рівень мастила в камері **7**, при необхідності доливайте його.

Після закінчення роботи

- Вимкніть пристрій.
- Вимкніть пристрій від мережі.
- Скиньте тиск в ресивері **23**, потягнувши за кільце запобіжного клапана **29**.
- Злийте конденсат з ресивера **23**, як описано нижче.

Обслуговування / профілактика пристрою

Перед проведенням всіх процедур обов'язково вимкніть пристрій, витягніть струмоведучий кабель з розетки і скиньте тиск в ресивері **23** (потягнувши за кільце запобіжного клапана **29**).

Чищення апарата

Необхідно періодично очищувати зовнішню поверхню пристрою м'якою щіткою і ганчіркою, а також обдувати деталі пристрою стисненим повітрям. Не використовуйте для очистки пристрою їдкі речовини і розчинники.

Заміна мастила (див. мал. 10-11)

Після перших 30 годин роботи пристрою (а потім після кожних 150 годин роботи) необхідно проводи-

ти заміну мастила. Якщо компресор не використовувався більше 12 місяців, то перед використанням також рекомендується замінити мастило.



Увага: якщо мастило змінило колір (стало світлим - потрапила вода, стало темним - перегрілося) або в ньому присутні сторонні домішки необхідно негайно замінити його.

- Встановіть пристрій на рівну горизонтальну поверхню.
- Ганчіркою очистіть область навколо пробки з клапаном **9** і викрутіть її (див. мал. 11.1).
- Ганчіркою очистіть область навколо заглушки **10**. Встановіть під зливний отвір ємність, в яку буде зливатися відпрацьоване масло (див. мал. 11.2), викрутіть заглушку **10** і почекайте, поки відпрацьоване масло перестане витікати зі зливного отвору (див. мал. 10.1). Вкрутіть заглушку **10** на місце (див. мал. 11.2).
- Акуратно залийте мастило в картер **7** (рекомендується використовувати ліюку). Рівень мастила - верхня межа червоної точки на оглядовому вікні **8** (див. мал. 10.2). **Увага: не перевищуйте позначки максимального рівня.**
- Вкрутіть пробку **9** (див. мал. 10.1).

Злив конденсату

Злив конденсату з ресивера (див. мал. 15)

Після кожного використання або в кінці робочого дня завжди зливайте конденсат з ресивера **23**. Це запобігає появі корозії всередині ресивера **23**.

- Встановіть пристрій на рівну горизонтальну поверхню.
- Підставте під золотник **16** ємність, в яку буде зливатися конденсат.
- Відкрутіть золотник **16** і дочекайтеся повного зливу конденсату (з клапана **16** перестане капати вода) (див. мал. 15.1).
- Закрутіть золотник **16** (див. мал. 15.2).

Злив конденсату з регулятора тиску (див. мал. 16-17)

[СТ36030]

- Встановіть пристрій на рівну горизонтальну поверхню.
- Підставте під золотник **26** ємність, в яку буде зливатися конденсат.
- Потягніть вниз золотник **26** і дочекайтеся повного зливу конденсату (із золотника **26** перестане капати вода) (див. мал. 16.1).
- Відпустіть золотник **26**, і він повернеться в початкове положення (див. мал. 16.2).

[СТ36031, СТ36032, СТ36033]

- Встановіть пристрій на рівну горизонтальну поверхню.
- Підставте під золотник **26** ємність, в яку буде зливатися конденсат.
- Відкрутіть золотник **26** і дочекайтеся повного зливу конденсату (із золотника **26** перестане капати вода) (див. мал. 17.1).
- Закрутіть золотник **26** (див. мал. 17.2).

Злив конденсату з трубопроводу

[СТ36033]

Конденсат з трубопроводу **11** автоматично зливається через автоматичний золотник **33**.

Чистка повітряного фільтра (див. мал. 18-19)

Регулярно оглядайте фільтруючий елемент **51** повітряного фільтра **5** (його забруднення залежить від стану навколишнього середовища). Проводьте очистку (або заміну) фільтруючого елемента в міру забруднення, але не рідше ніж, через 100 годин використання пристрою. Забруднене повітряний фільтр знижує ККД і сприяє більшому зносу пристрою.

[СТ36030, СТ36031, СТ36032]

- Встановіть пристрій на рівну горизонтальну поверхню.
- Викрутіть болти **48** (див. мал. 18).
- Зніміть кришку **50** з корпусу **52**.
- Вийміть фільтруючий елемент **51**.
- Вийміть фільтруючий елемент **51** у воді з милом і ретельно висушіть. **Увага: не використовуйте для промивання фільтруючого елемента **51** бензин, розчинники або їдкі речовини.**
- Якщо забруднення фільтруючого елемента **51** надто сильні, і його неможливо очистити - замініть його. Категорично забороняється використовувати пристрій без повітряного фільтра.
- Проведіть збірку повітряного фільтра **5** і встановіть його на місце.

[СТ36033]

- Встановіть пристрій на рівну горизонтальну поверхню.
- Відкрутіть баранчикову гайку **54** (див. мал. 19).
- Зніміть кришку **50** з корпусу **52**.
- Вийміть фільтруючий елемент **51**.
- Продуйте фільтруючий елемент **51** стисненим повітрям.
- Якщо забруднення фільтруючого елемента **51** надто сильні, і його неможливо очистити - замініть його. Категорично забороняється використовувати пристрій без повітряного фільтра.
- Проведіть збірку повітряного фільтра **5** і встановіть його на місце.

Чистка зворотного клапана (див. мал. 20-21)

- Викрутіть різьбову заглушку **55** (див. мал. 20-21).
- Витягніть пружину **56** і клапан **57** з корпусу **58**.
- Перевірте клапан **57** на наявність пошкоджень (якщо клапан **57** пошкоджений, його необхідно замінити). Очистіть всі елементи м'якою щіткою і встановіть назад. Дотримуйтеся послідовності встановлення деталей і не перевертайте клапан **57**.
- Вкрутіть різьбову заглушку **55**.

Перевірка стану ресивера

Регулярно оглядайте ресивер **23** на наявність пошкоджень або слідів корозії. У разі пошкодження ресивера **23**, забороняється проводити самостійний ремонт (механічний, або методом зварюван-

ня). Пошкоджений ресивер **23**, повинен замінятися цілком, в спеціальній ремонтній майстерні **CROWN**.

Натяг приводного ременя

Натяг або заміну приводного ременя рекомендується проводити в спеціальній ремонтній майстерні **CROWN**.

Післяпродажне обслуговування

Відповіді на питання щодо ремонту та обслуговування вашого продукту Ви можете отримати в сервісних центрах. Інформацію про сервісні центри, схеми запчастин та інформацію по запчастинах Ви можете знайти за адресою: www.crown-tools.com.

Транспортування пристрою

- Переміщуйте пристрій тільки за рукоятку **14** чи **15** або переміщуйте його, підтримуючи знизу. Забороняється переміщати пристрій за інші частини (підтягувати його за шланги або струмоведучий кабель і т. ін.).
- Не транспортуйте і не рухайте пристрій не скинувши попередньо тиск з ресивера **23**.
- Не допускайте падіння упаковки, а також будь-якого механічного впливу на неї транспортуванні.

- При завантаженні / розвантаженні не використовуйте навантажувальну техніку що працює за принципом затиску упаковки.

Захист навколишнього середовища



Увага: не виливайте відпрацьоване мастило, а також конденсат з ресивера 23 на ґрунт, в ґрунт, в водойми або побутову каналізацію. Відпрацьоване мастило має бути зібрано в герметичну ємність і передано в пункт збору технологічних відходів для подальшої утилізації.



Переробка сировини замість утилізації відходів.

Пристрій, додаткове приладдя і упаковку слід екологічно чисто утилізувати. Пристрій, додаткове приладдя і упаковку слід екологічно чисто утилізувати.

В інтересах чистосортної рециркуляції відходів деталі із синтетичних матеріалів відповідно позначені. Дійсний посібник з експлуатації надрукований на папері, виготовленій з вторсировини без застосування хлору.

Обновляється можливість внесення змін.

Українська

Құрылғының техникалық сипаттамалары

Пневматикалық компрессор		СТ36030	СТ36031	СТ36032	СТ36033
Құрылғы коды	[230 В ~50 Гц] [380 В ~50 Гц]	424518 —	424525 —	424532 —	— 424549
Номиналды кіріс кернеу	[В]	230	230	230	380
Номиналды қуаты	[Вт] [л.с.]	1500 2	1500 2	2200 3	4000 5,5
Электр тогы кернеуі	230 В [А] 380 В [А]	9.4 —	9.4 —	13 —	— 8.3
Номиналды жылдамдық	[мин ⁻¹]	980	980	980	980
Ауа ресиверінің сыйымдылығы	[л]	50	100	200	200
Өнімділігі	[л/мин]	120	120	250	480
Жұмыс қысымы	[бар] [фунт/дюйм]	8 116	8 116	8 116	8 116
Салмағы	[кг] [фунт]	43 94.82	55 121.28	88 194.04	134 295.47
Қауіпсіздік класы		I	I	I	I
Дыбыс қысымы	[дБ(А)]	72	72	76	—
Акустикалық күші	[дБ(А)]	72	72	76	—
Өлшенетін тербеліс	[м/с ²]	—	—	—	—

Шу туралы ақпарат



Дыбыс қысымы осетін болса, әрдайым құлақ қорғаушысын киіңіз 85 дБ(А).

CE Сәйкестік жөнінде мәлімдеме

Біз тек өзімізге жауапкершілік алып, "Құрылғының техникалық сипаттамалары" бөлімінде сипатталған өнім 2006/42/ЕС директиваларының барлық қатысты шарттарына, соның ішінде олардың түзетулеріне сай екенін және келесі стандарттарға сай екенін жариялаймыз:
EN 1012-1:2010.

Сертификаттау менеджері

Wu Cunzhen

Merit Link International AG
Stabio, Швейцария, 30.05.2020

Қауіпсіздік туралы жалпы нұсқаулар



НАЗАР АУДАРЫҢЫЗ! Құрылғыны бірінші рет пайдалану алдында осы нұсқауларды мұқият оқып шығып, осында көрсетілген барлық

ережелер мен ұсыныстарды сақтаңыз. Бастапқы нұсқауларды болашақта анықтама алу үшін немесе болашақ иесі үшін сақтаңыз.

Осында бар қауіпсіздік шараларына қоса, жалпы заңды қауіпсіздік ережелерін және сәтсіз жағдайларды болдырмау туралы нұсқауларды орындаңыз.

Құрылғыдағы сақтық ескерту тақтайшалары және түр тақтайшалары қауіпсіз пайдалану үшін керек маңызды ақпаратты қамтиды.

Электр қауіпсіздігі туралы ұсыныстар

- Электр қосылымдарды тек білікті elektrik IEC 60364-1 талаптарына сай орындауы керек.
- Қуат кабелінің ашасы пайдаланылатын розеткаға сай болмаса, қызмет көрсету технигі мұндай ашаны кесіп алып, тиісті ашамен ауыстыруы керек. Бастапқы ашада кірістірілген қорғау құрылғысы болса, ауыстыруға арналған ашада сипаттамалары бірдей қорғау құрылғысы болуы керек. Тоқ соғуын болдырмау үшін кесіп алған ашаны қоқысқа лақтыру керек, розеткаларға қоспау керек.
- Құрылғыны тек 30 мА тізбекті қорғау автоматы бар розеткаға қосу ұсынылады.
- Құрылғыны тек айнымалы тоқ желісіне қосу керек. Кернеу түр тақтайшасындағы деректерге сай болуы керек.
- Ашаға немесе розеткаға ылғалды қолдармен тимеңіз.
- Пайдалану алдында қуат кабелінде және ашада зақым бар-жоғын тексеріңіз. Аша немесе

Қазақ тілі

қуат кабелі зақымдалған болса, құрылғыны пайдаланбаңыз. Тұтынушыларды қолдау қызметіне немесе тәжірибелі электрикке хабарласыңыз.

- Ұзартқыш сым пайдаланылса, оның ашасы, розетка және қуат кабелі толығымен оқшауланған, шашырандыларға төзімді және сыртта пайдалануға жарамды болуы керек.

- Қуат кабелі және ұзартқыш сымдар шалуы, басу, созу, т.б. арқылы зақымдалмағанын тексеріңіз. Қуат кабельдерін жылудан, мұнай өнімдерінен және үшкір жиектерден зақымданулардан қорғаңыз.

- Кез келген қызмет көрсетуді немесе техникалық қызмет көрсетуді орындағанда құрылғыны өшіріп, ашаны розеткадан ажыратыңыз.

- Құрылғыны қараусыз қалдырғанда әрқашан желіден ажырату қосқышын өшіріңіз.

- Жарамсыз ұзартқыш сымдар қауіпті болуы мүмкін. Сыртта тек пайдалануға мақұлданған және тиісті түрде белгіленген, жеткілікті сымның көлденең қимасы бар сымдарды пайдалануға болады:

- кабель ұзындығы: 1-10 м, көлденең қима: 1,5 мм²;

- кабель ұзындығы: 10-30 м, көлденең қима: 2,5 мм²;

- кабель ұзындығы: 30-50 м, көлденең қима: 4 мм².

- Кабельдің қызып кетуінен өрт шығуын болдырмау үшін әрқашан кабельді толығымен шығарыңыз.

Қауіпсіз пайдалану туралы нұсқаулар

- Құрылғыны тек мақсатына сай пайдаланыңыз. Құрылғыны пайдаланып жатқанда маңайдағы адамдарды ескеріп, жергілікті ережелерді сақтаңыз.

- Балалардың құрылғыны пайдалануына қатаң түрде тыйым салынады. Балаларға құрылғымен ойнауға рұқсат етпеңіз.

- Құрылғыны тек пайдалану туралы тиісті оқытудан өткен адамдар пайдалана алады.

- Дене, сезім немесе ақыл-ой қабілеттері шектеулі адамдар (соның ішінде балалар) құрылғыны тек қауіпсіздігіне жауапты адам(дар) қадағаласа немесе нұсқаулар беріп тұрса ғана пайдалана алады.

- Құрылғыны пайдалану кезінде әр әрекет кезінде зейін қойыңыз және сақ болыңыз. Шаршап тұрсаңыз, я болмаса, есірткілердің, спирттік ішімдіктердің немесе дәрілердің әсерінде болсаңыз, құрылғыны пайдаланбаңыз. Пайдалану кезінде зейінді жоғалту ауыр жарақаттарға әкелуі мүмкін.

- Құрылғыны күн күркірегенде немесе қатты жаңбыр кезінде, әсіресе, найзағайлар ұрғанда пайдалануға болмайды.

- Құрылғыны тек тік күйде пайдаланыңыз. Жеткілікті желдетуді қамтамасыз ету және қызып кетуді болдырмау үшін пайдалану кезінде оның бетін жаппаңыз.

- Құрылғының аударылуынан апаттық жағдайдың немесе зақымның туындауына жол бермеу үшін, құрылғымен қандай бір әрекеттерді орындамас бұрын, оның тұрақты орнатылғанына көз жеткізіңіз. Құрылғыны биік жерде, мысалы, мінбеге немесе сатыға орнатылған немесе ілінген күйде пайдалануға қатаң тыйым салынады.

- Құрылғыны пайдаланған кезде сақ болыңыз. Сығылған ауа ағынын ешқашан адамға немесе жануарға бағыттамаңыз. Жеке қорғаныс жабдықтарын (қорғаныс көзәйнегі, респиратор, қолғап, т.б.) пайдаланыңыз.

- Сығылған ауаны киімді тазалау үшін пайдаланбаңыз. Сығылған ауамен дем алмаңыз.

- Құрылғы конструкциясын өзгерткен жағдайда қысым максималды рұқсат етілген қысым шамасынан аспауы тиіс. Қысымды максималды жұмыс қысымынан асырмаңыз.

- Құрылғыға жалғанатын жабдықта қысым максималды рұқсат етілген мәннен аспауы тиіс.

- Құрылғыны 5°C төмен температурада пайдалануға болмайды.

- Құрылғыны тек тасымалдауға арналған тұтқаларынан ұстап жылжытыңыз. Құрылғыны жылжыту үшін ешқашан ауа шлангін пайдаланбаңыз.

- Құрылғыны ресивердегі қысымды шығармай тасымалдауға немесе жылжытуға болмайды.

- Құрылғыны пайдаланған кезде абай болыңыз, себебі оның кейбір бөлшектері қатты қызуы мүмкін.

- Құрылғыны тұтанғыш немесе агрессивті құралдардың көмегімен тазалауға болмайды.

- Ресивер күйін үнемі бақылап отырыңыз. Егер ресивер зақымдалса немесе ауа шығатын жерлері анықталса, құрылғыны дереу өшіріп, ресивердегі ауа қысымын шығарыңыз.

- Ресивері зақымдалған құрылғыны пайдалануға қатаң тыйым салынады. Ресиверді жөндеп алып, әрі қарай пайдалануға тыйым салынады. Зақымдалған ресиверді ауыстыру қажет.

- Техникалық қызмет көрсету немесе жөндеу жұмыстарын жүргізбес бұрын, құрылғының қуат көзінен ажыратылғанына көз жеткізіңіз.

- Пайдаланғаннан кейін әрдайым ресивердегі ауа қысымын шығарып, ішіндегі конденсатын төгу қажет.

- Құрылғыны қорғаныс құралдары зақымдалған немесе бөлшектелген күйде пайдалануға болмайды. Ешқашан тиісті түрде жабдықталмаған немесе рұқсатсыз өзгерістер енгізілген құрылғыны пайдаланбаңыз.

- Құрылғы пайдаланушының қатысуынсыз үздіксіз жұмыс істеуге арналған, сондықтан оның тұтанғыш заттардан алыс орнатылғанына және оны тиісті түрде салқындатуға ешқандай сыртқы факторлардың кедергі келтірмейтініне көз жеткізу қажет (құрылғы мен нысандар немесе қабырғалардың ара қашықтығы 50 см кем болмауы тиіс).

- Құрылғыны шаңды жерлерде, сондай-ақ ауа құрамында агрессивті заттардың жарылғыш газдары мен булары бар ортада пайдалануға тыйым салынады.

- Құрылғы тек ауаны сығуға арналған. Оны басқа мақсатта пайдаланбаңыз.

- Құрылғының көмегімен сығылған ауаны медициналық немесе фармацевтикалық мақсатта пайдаланбаңыз.

- Бұл құрылғылар дайвингге арналған баллондарды толтыруға жарамайды.

- Жұмыс істеп тұрған құрылғыны ылғал қолмен ұстауға болмайды.

- Құрылғыны әртүрлі мақсатта пайдалану (үрлеу, пневматикалық құралдар мен құрылғыларды сығылған ауа арқылы қуатпен қамтамасыз ету, бояу, жуу, т.б.) үшін пайдаланушы әрбір пайдалану жағдайына қатысты қауіпсіздік ережелерін білуі тиіс.

- Құрылғыны пайдаланып болған соң, оның суығанын күтіңіз. Содан кейін ғана барып оны қаптауға немесе үстіне қорғаныс жабынын кигізуге болады.

Қазақ тілі

Басқа қауіптер

- Құрылғыны жарылғыш ортада, мысалы, тұтанғыш сұйықтықтар мен газдардың булары, сондай-ақ шаң түріндегі жанғыш зат бөлшектері бар ортада пайдалануға болмайды.
- Сығылған ауа ағынын денсаулыққа зиян келтіруі мүмкін заттары (мысалы, асбест) бар беттерге бағыттамаңыз.
- Құрылғыны сақтау және тасымалдау кезінде ("Құрылғы сипаттамалары" кестесін қараңыз) апаттық жағдайлар мен жарақаттың туындауына жол бермеу үшін құрылғы салмағын есепке алыңыз.

Құрылғыға техникалық қызмет көрсету

- Құрылғыға техникалық қызмет көрсету жұмыстарын білікті қызметкер жүргізуі тиіс және ұсынылған қосалқы бөлшектер пайдаланылуы қажет. Бұл құрылғы қауіпсіздігінің сақталуын қамтамасыз етеді.
- Майлау нұсқаулары мен керек-жарақтарды ауыстыру бойынша ұсыныстарды қараңыз.

Басқа қауіптер

- Құрылғыны барлық қауіпсіздік талаптарына сай пайдаланғанның өзінде жарақат алу және зақымдалу қаупі сақталады. Құрылғы конструкциясының ерекшеліктеріне байланысты төмендегідей қауіптер орын алуы мүмкін:
 - сығылған ауаның күшімен ұшып кеткен заттардан жарақат алу және материалдық зақым туындау қаупі;
 - ақаулы керек-жарақтардан немесе жұмыс кезінде көзден таса заттардың күтпеген әсерінен жарақат немесе физикалық зақымның туындауы.

Нұсқаулықта пайдаланылған таңбалар

Пайдалану нұсқаулығында келесі таңбалар пайдаланылған, олардың мағыналарын есте сақтаңыз. Таңбаларды дұрыс түсіну құрылғыны дұрыс және қауіпсіз пайдалануға мүмкіндік береді.

Таңба	Мағына
	Сериялық нөмір бар жапсырма: СТ ... - үлгі; XX - өндіру күні; XXXXXXXX - сериялық нөмір.
	Қауіпсіздік техникасы туралы барлық нұсқаулармен және нұсқаулармен танысыңыз.
	Қорғағыш көзілдірікті киіңіз.

Таңба	Мағына
	Қорғағыш құлаққапты киіңіз.
	Шаңнан қорғайтын масканы киіңіз.
	Монтаждық және реттеу жұмыстарын өткізу алдында электр құралды желіден өшіріңіз.
	Жаңбыр немесе қар жауып жатқанда жұмыс істемеңіз.
	Қозғалыс бағыты.
	Айналу бағыты.
	Бұғатталған.
	Бұғаттаудан шығарылған.
I	Қорғау сыныбы.
CE	Бұйым ЕО директиваларының негізгі талаптарына және Еуропалық Одақтың үйлестірілген стандарттарына сай екенін куәландыратын белгі.
	Назар аударыңыз. Маңызды ақпарат.
	Пайдалы ақпарат.
	Құрылғыны тұрмыстық қоқыс контейнеріне лақтыруға болмайды.

Құрылғының мақсаты

Компрессор әртүрлі пневматикалық аспап-құралдар мен құрылғыларды сығылған ауамен қамтамасыз ету үшін жасалған.

Компрессорды пайдалану электр қуатын үнемдеуге, жұмысты механикаландыруға және жұмыс жылдамдығын арттыруға мүмкіндік береді. Өртүрлі пневматикалық құралдар компрессордың қолданылу аясын кеңейтеді (мысалы: бұрғылау, ажарлау, айдап шығару, бояу және жуғыш заттарды бұрку арқылы жуу, т.б.).

Құрылғы құрамдастары

- 1 Қозғалтқыш
- 2 Таратқыш қорап
- 3 Жетек белдігі
- 4 Жетек шкиві
- 5 Ауа сүзгісі (жинақ)
- 6 Цилиндр
- 7 Картер
- 8 Май деңгейін бақылауға арналған қарау терезесі
- 9 Клапан тығыны
- 10 Майды ағызу тығыны
- 11 Түтік
- 12 Қорғау жиегі
- 13 Бекіткіш клапан (жинақ)
- 14 Алынбалы тасымалдау тұтқасы
- 15 Тасымалдауға арналған тұтқа
- 16 Ағызу клапаны
- 17 Дөңгелек *
- 18 Шығыс фитинг (реттелетін қысым)
- 19 Қысым реттегіші
- 20 Қысым релесі (прессостат)
- 21 Қосқыш
- 22 Айналымалы дөңгелек *
- 23 Ресивер
- 24 Реттелетін қысым манометрі
- 25 Қысым реттегішінің корпусы
- 26 Қысым реттегішінің төгу клапаны
- 27 Ресивер манометрі
- 28 Шығыс фитинг (реттелмейтін қысым)
- 29 Сақтандырғыш клапан
- 30 Май бөтелкесі *
- 31 Фитинг *
- 32 Резеңке таяныш *
- 33 Автоматты төгу клапаны
- 34 Қуаты қосу / өшіру қосқышы
- 35 Резеңке таянышты орнатуға арналған сомын *
- 36 Резеңке таянышты орнатуға арналған тығырық *
- 37 Резеңке таянышты орнатуға арналған бұрандама *
- 38 Дөңгелекті орнатуға арналған істік *
- 39 Дөңгелекті орнатуға арналған тығырық *
- 40 Дөңгелекті орнатуға арналған сомын *
- 41 Ось
- 42 Шплинт *
- 43 Алынбалы тасымалдау тұтқасын орнату болты *
- 44 Шланг *
- 45 Шланг қысқышы *
- 46 Жылдам ауыстырылатын фитинг*
- 47 Жылдам ауыстырылатын фитинг *
- 48 Ауа сүзгісін жинау болты
- 49 Ауа сүзгісін жинау шайбасы
- 50 Ауа сүзгісінің қақпағы
- 51 Сүзгіш элемент *
- 52 Ауа сүзгісінің корпусы
- 53 Ауа сүзгісін жинау винті
- 54 Ауа сүзгісін жинау қанатты гайка

- 55 Бұранда қақпағы
- 56 Серіппе
- 57 Поршень
- 58 Клапан тығынын тексеру

* Қосымша құрамдастар

Кейбір суреттелген немесе сипатталған құрамдастар стандарттық жабдықтау ретінде қосылмаған.

Құрылғы элементтерін орнату және реттеу

Кез келген процедураларды орындамас бұрын, құрылғыны өшіріп, ток өткізгіш кабельді розеткадан ажыратыңыз да, ресивер 23 қысымын шығарыңыз (ол үшін сақтандырғыш клапан 29 сақинасын тартыңыз).



Бекіткіш бөлшектер бұрандаларын бұзып алмау үшін тым қатты тартпаңыз.



Кейбір элементтерді бекіту / ажырату / реттеу барлық құрылғы үлгілерінде бірдей болса, суретте нақты үлгілер көрсетілмейді.



Сызбалардың түсіндірілуін жақсарту үшін аспаптардың кейбір құрылымдық элементтері көрсетілмейді.

Штепсельді орнату / бөлшектеу, тоқ өткізетін кабель, стационарлық желіге қосу

Құрылғының кейбір үлгілері штепсельдерсіз және / немесе тоқ өткізетін кабельдерсіз беріледі - оларды жұмысты бастамас бұрын орнату керек. Сондай-ақ, құрылғылар желіге тұрақты негізде қосылуы мүмкін (розетка арқылы емес).



Ескерту: құрылғыны желіге тұрақты негізде қосу, сондай-ақ тоқ өткізетін кабельдерді, штепсельдерді және басқа электр қондырғыларын орнату немесе ауыстыру тек осындай жұмыстарды жүргізуге рұқсаты бар білікті электрик немесе электр қондырғысы орнатушысы ғана жүзеге асыруы керек.

Резеңке таяныштарды жинау / бөлшектеу (1 сур. қараңыз)

[СТ36030]

- Резеңке таяныштарды 32 1 сур. көрсетілгендей орнатыңыз.
- Оларды керісінше ретпен бөлшектеніңіз.

Дөңгелектерді жинау / бөлшектеу (2-3 сур. қараңыз)

- Дөңгелектерді 17 2-3 суретте көрсетілгендей орнатыңыз.
- Оларды керісінше ретпен бөлшектеніңіз.

Қазақ тілі

Айналмалы дөңгелекті құрастыру / бөлшектеу (4 сур. қараңыз)

[СТ36031, СТ36032, СТ36033]

- Айналмалы дөңгелекті **22** 4 - суретте көрсетілгендей орнатыңыз.
- Оларды керісінше ретпен бөлшектеңіз.

Алынбалы тасымалдау тұтқасын жинау / бөлшектеу (5-6 сур. қараңыз)

- Алынбалы тасымалдау тұтқасын **14** 5-6 суретте көрсетілгендей орнатыңыз.
- Оларды керісінше ретпен бөлшектеңіз.

Ауа шлангісін жалғау / ажырату

Оймалы фитингілерді пайдалану (7 сур. қараңыз)

- Шланг қысқышын **45** шланг **44** ұшына тіркеңіз (7.1 сур. қараңыз).
- Фитингіні **31** орнатыңыз.
- Шланг қысқышын **45** қысып бұраңыз.
- Жалғаған кезде, шығыс фитингіні **18** немесе **28** фитингіге **31** бұраңыз (7.2 сур. қараңыз).
- Ажыратқан кезде, фитингіні **31** бұрап шығарыңыз.

Жылдам ауыстырылатын фитингілерді пайдалану (8-9 сур. қараңыз)

- Шланг қысқышын **45** шланг **44** ұшына тіркеңіз (8.1 сур. қараңыз).
- Жылдам ауыстырылатын фитингіні **46** орнатыңыз.
- Шланг қысқышын **45** қысып бұраңыз.
- Жылдам ауыстыратын адаптерді **47** розетка фитингісіне **18** немесе **28** орнатыңыз (8.2 сур. қараңыз).
- Қосылу кезінде жылдам ауыстырылатын фитингіні **46** жылдам ауыстырылатын адаптерге **47** салыңыз (9.1 сур. қараңыз).
- Ажыратқан кезде жылдам ауыстырылатын адаптердің **47** втулкасын 9.2 суретте көрсетілгендей жылжытыңыз да, жылдам ауыстырылатын фитингіні **46** алыңыз.

Құрылғыны бастапқы пайдалану

Май құю (10 сур. қараңыз)



Назар аударыңыз: құрылғы өндірушісі тасымалдауға қатысты техникалық шарттарды бұзбау үшін қартерге **7** май құймайды. Сондықтан оны пайдаланбас бұрын, құрылғыға ұсынылатын маркалы майды құю қажет. Қартерінде **7** майы жоқ немесе май деңгейі минималды шамадан аз құрылғыны пайдалану оның зақымдалуына әкеп соғады. Мұндай жағдайда кепілдік бойынша жөндеу қызметтерін пайдалану құқығынан айырыласыз.

- Құрылғыны тегіс көлденең бетке қойыңыз.
- Май саңылауының айналасын матамен тазалаңыз және клапанның тығынын **9** алыңыз (10.1 сур. қараңыз).

• Картерге **7** ақырындап май құйыңыз (құйғышты пайдалану ұсынылады). Май деңгейі қарау терезесіндегі **8** қызыл түсті нүктеден жоғары болуы тиіс (10.2 сур. қараңыз). 5 минут күтіп, май деңгейін қайта тексеріңіз. Қажет болса, май деңгейін максималды деңгей белгісіне дейін жеткізіңіз. **Назар аударыңыз: май деңгейін максималды деңгей белгісінен асырмаңыз.**

• Клапанның тығынын **9** 10.1 суретте көрсетілгендей орнатыңыз. **Назар аударыңыз: клапан тығынында 9 қартердің 7 ішінде қысымының көтерілуіне жол бермейтін арнайы клапан бар. Клапан тығынын 9 басқа заттармен ауыстыруға қатаң тыйым салынады.**

• Құрылғыны алғаш рет іске қосқан кезде және ұзақ уақыттан кейін пайдаланылған кезде майдың қартерге **7** біркелкі құйылуын қамтамасыз ету үшін құрылғыны ешқандай жүктемесіз 5 минутқа қосуға кеңес беріледі. Ол үшін ағызу клапанын **16** бұрап шығарыңыз (конденсатты төккен кездегідей; төмендегі сипаттаманы қараңыз). Содан кейін сақтандырғыш клапанының **29** сақинасын тартып, ұстап тұрыңыз да, құрылғыны қосыңыз.



Үстеп құю үшін құрылғымен бірге берілген майды пайдаланыңыз. Сондай-ақ SAE30 (егер құрылғы 10°C жоғары температурада пайдаланылса) немесе SAE10 (егер 10°C төмен температурада пайдаланылса) мотор майын пайдалануға болады. Өртүрлі сыныпқа жататын майларды араластырып пайдаланбаңыз.

Құрылғыны пайдалану алдында

- Кернеу құрылғыда басылған техникалық сипаттамаларға сай екенін тексеріңіз.
- Қуат кабелінің және ұзартқыш сымның күйін тексеріңіз; кез келген зақым анықталса, кабельді ауыстыру керек.
- Ауа шлангісінің күйін тексеріңіз. Зақымдалған болса, ауыстырыңыз.

Құрылғыны қосу / өшіру

[СТ36030, СТ36031, СТ36032]

Құрылғыны қуат көзіне қоспас бұрын, қосқыштың **21** төмен қаратылғанына ("OFF") көз жеткізіңіз.

Қосу:

Қосқышты **21** жоғарыға жылжытыңыз (12.1 сур. қараңыз).

Өшіру:

Қосқышты **21** төменге жылжытыңыз (12.2 сур. қараңыз).

[СТ36033]

Құрылғыны қуат көзіне қоспас бұрын, қосқыштың **21** төмен қаратылғанына ("OFF") көз жеткізіңіз. Қуатты қосу / өшіру қосқышы **34** "OFF" күйінде болуы керек.

Қосу:

Қуатты қосу / өшіру қосқышын **34** "ON" күйіне қойыңыз (13.1 сур. қараңыз). Қосқышты **21** жоғарыға жылжытыңыз (13.3 сур. қараңыз).

Өшіру:

Қосқышты **21** төменге жылжытыңыз (13.4 сур. қараңыз). Қуатты қосу / өшіру қосқышын **34** "OFF" күйіне қойыңыз (13.2 сур. қараңыз).

Құрылғының дизайн мүмкіндіктері

Автоматты түрде қосу / өшіру

Құрылғыны өшіргеннен кейін, ол циклдік режимде жұмыс істейді: қысым релесі **20** ресиверде **23** тұрақты қысым шамасын ұстап тұрады; құрылғыны қосу / өшіру сығылған ауаның қосылған пневматикалық құралдарда қалай тұтынылатынына байланысты болады. Құрылғыны қосқан кезде, ауа ауа сүзгісі **5** арқылы тартылып, түтік **11** арқылы ресиверге **23** құйылады. Қысым максималды мәнге жеткен кезде (бұл параметр мәні зауытта орнатылады), қысым релесі **20** белсендіріліп, электр жетек өшеді. Түтік **11** пен цилиндрдегі **6** артық ауа клапан арқылы шығарылады. Сондықтан цилиндр **6** мен түтікте **11** артық қысым болмайды. Бұл өз кезегінде құрылғы келесі жолы іске қосылған кезде электр жетекке түсетін жүктемені азайтады. Егер ресивердегі **23** қысым минималды мәннен төмендеп кетсе, электр жетек іске қосылады да, құрылғы ауаны қысым максималды мәнге жеткенше ресиверге **23** айдайды. Құрылғы бұл режимде қосқыш **21** көтерілген күйде ("ON") тұрғанша жұмыс істейді.

Егер қысым максималды мәнге жеткен кезде, құрылғы өшпесе, артық қысым сақтандырғыш клапан **29** арқылы шығарылады. Мұндай жағдайда дереу арнайы **CROWN** жөндеу шеберханасына хабарласу қажет.

Температуралық қорғаныс

Температуралық қорғаныс құрылғыны шамадан тыс жүктеме немесе қызып кету жағдайында өшіру арқылы оны зақымдалудан қорғайды. Мысалы, ауа тұтынылуы құрылғы өнімділігінен асатын пневматикалық құралдарды пайдаланғанда немесе сүзгіш элемент **51** бітелген кезде, т.б. Бұл электр жетекті шамадан тыс жүктемеден қорғайды. Температуралық қорғаныс белсендірілген кезде, құрылғыны қуат көзінен ажыратып, бұл функцияның белсендірілу себебін жойыңыз. Содан кейін құрылғыны суытып, жұмысты жалғастырыңыз.

Қысымды реттеу (12, 14 сур. қараңыз)

Қысым реттегіші **19** шығыс фитингтегі **18** сығылған ауа қысымын тиісінше реттеуге мүмкіндік береді.

- Манометр **24** орнатылған қысым мәнін көрсетеді.
- Қысымды арттыру үшін қысым реттегішінің **19** тұтқасын сағат тіліне қарсы бағытта бұрыңыз (12, 14 сур. қараңыз).
- Қысымды азайту үшін, қысым реттегішінің **19** тұтқасын сағат тілі бағытымен бұрыңыз (12, 14 сур. қараңыз).

і Назар аударыңыз: құрылғы конструкциясы тек бір шығыс фитингтегі **18** сығылған ауа қысымын реттеуге мүмкіндік береді. Басқа шығыс фитингтегі **28** қысым ресивер **23** ішіндегі қысыммен бірдей (ресивердегі **23** қысым мәні манометрде **27** көрсетіледі).

Құрылғыны пайдалану туралы ұсыныстар

Жұмысты бастамас бұрын

- Құрылғыны тегіс көлденең бетке қойыңыз (бет көлбеулігі 5° аспауы тиіс). Бұл бөлшектердің тиісті түрде майлануына мүмкіндік береді.
- Құрылғыға пневматикалық құралдарды жалғаңыз.
- Құрылғыны қуат көзіне жалғаңыз.
- Шығыс фитингтегі **18** немесе **28** клапанды ашыңыз (пневматикалық құралдың қайсысына жалғанғанына байланысты).
- Сұйықтықтарды бұркуге қатысты жұмыстарды орындаған кезде, сұйықтықтың құрылғыға тамып кетпеуін қадағалаңыз.
- Егер жұмыс кезінде құрылғыны жылжыту қажет болса, оны қуат көзінен ажыратып, ресивер **23** қысымын шығарып, содан кейін барып тасымалдаңыз.
- Егер құрылғы бөлшектерінен бөгде дыбыстар естілсе немесе қатты діріл байқалса, оны дереу өшіріп, **CROWN** қызмет көрсету орталығына хабарласыңыз.

Жалпы ұсыныстар

- Құрылғыны қосыңыз.
- Қысым реттегішінің **19** көмегімен жұмысқа қажетті қысымды орнатыңыз.
- Құрылғыға шамадан тыс жүктеме түсірмеңіз. Құрылғының жұмыс режимі үздіксіз, қосылу ұзақтығы - 55%, ал цикл ұзақтығы - 6-10 минут. Құрылғыны 15 минут бойы үздіксіз пайдалануға рұқсат етіледі, бірақ 1.5 сағатта бір рет қана осылай үздіксіз пайдалануға болады.
- Құрылғыны пайдалану барысында қартердегі **7** май деңгейін бақылап отырыңыз. Қажет болса, май құйыңыз.

Жұмысты аяқтаған соң

- Құрылғыны өшіріңіз.
- Құрылғыны қуат көзінен ажыратыңыз.
- Сақтандырғыш клапанның **29** сақинасын тартып, ресивер **23** қысымын шығарыңыз.
- Төменде сипатталғандай, ресиверден **23** конденсатты ағызып тастаңыз.

Құрылғыға техникалық қызмет көрсету / алдын-алу шаралары

Кез келген процедураларды орындамас бұрын, құрылғыны өшіріп, ток өткізгіш кабельді розеткадан ажыратыңыз да, ресивер **23** қысымын шығарыңыз (ол үшін сақтандырғыш клапан **29** сақинасын тартыңыз).

Құрылғыны тазалау

Құрылғының сыртқы бетін мерзімді түрде жұмсақ қылшақ пен шүберектің көмегімен, ал құрылғы бөлшектерін сығылған ауамен үрлеп тазалап тұру қажет. Құрылғыны тазалау үшін күйдіргіш заттар мен еріткіштерді пайдаланбаңыз.

Қазақ тілі

Майды ауыстыру (10-11 сур. қараңыз)

Құрылғының алғашқы 30 сағаттық жұмысынан кейін (және әрі қарай әрбір 150 сағаттық жұмыстан кейін) майды ауыстыру қажет. Сондай-ақ майды компрессор 12 жылдан астам уақыт бойы пайдаланылған жағдайда да ауыстыру ұсынылады.



Назар аударыңыз: егер май түсі өзгерсе (ашық болып кетсе - су енген, күңгірттеніп кетсе - қатты қызып кеткен) немесе құрамында бөтен қоспалар болса, оны дереу ауыстыруыңыз қажет.

- Құрылғыны тегіс көлденең бетке қойыңыз.
- Матаны қолданып клапан тығынының **9** айналасын тазалаңыз және оны бұрап алыңыз (11.1 сур. қараңыз).
- Матаны пайдаланып, майды төгу тығынының **10** айналасын тазалаңыз. Төгу саңылауының астына пайдаланылған май төгілетін ыдысты қойыңыз да (11.2 сур. қараңыз), майды ағызу тығынын **10** бұрап, пайдаланылған май төгу саңылауынан (10.1 сур. қараңыз) ағып тоқтағанша күтіңіз. Майды төгу тығынын **10** бұрап салыңыз (11.2 сур. қараңыз).
- Қартерге **7** ақырындап май құйыңыз (құйғышты пайдалану ұсынылады). Май деңгейі қарау терезесіндегі **8** қызыл түсті нүктеден жоғары болуы тиіс (10.2 сур. қараңыз). **Назар аударыңыз:** май деңгейін максималды деңгей белгісінен асырмаңыз.
- Тығынды **9** бұрап салыңыз (10.1 сур. қараңыз).

Конденсатты төгу

Қабылдағыштан конденсатты төгу (15 сур. қараңыз)

Әрбір қолданыстан кейін немесе әрбір жұмыс күнінен соң ресиверден **23** конденсатты төгіп отырыңыз. Бұл ресиверде **23** коррозияның пайда болуының алдын алады.

- Құрылғыны тегіс көлденең бетке қойыңыз.
- Ағызу клапанының **16** астына конденсатты төгу үшін контейнер қойыңыз.
- Ағызу клапанын **16** бұрап шығарып, конденсат толық ағып болғанша күтіңіз (клапаннан **16** судың ағуы тоқтайды) (15.1 сур. қараңыз).
- Ағызу клапанын **16** бұрап салыңыз (15.2 сур. қараңыз).

Қысым реттегішінен конденсатты төгу (16-17 сур. қараңыз)

[СТ36030]

- Құрылғыны тегіс көлденең бетке қойыңыз.
- Ағызу клапанының **26** астына конденсатты төгу үшін контейнер қойыңыз.
- Су төгу клапанын **26** тартып, конденсат толығымен төгілгенше күтіңіз (клапаннан **26** су тамшылауын тоқтатады) (16.1 сур. қараңыз).
- Су төгу клапанын **26** босатыңыз, ол бастапқы қалпына келеді (16.2 сур. қараңыз).

[СТ36031, СТ36032, СТ36033]

- Құрылғыны тегіс көлденең бетке қойыңыз.
- Ағызу клапанының **26** астына конденсатты төгу үшін контейнер қойыңыз.

- Су төгу клапанын **26** бұрап алып, конденсат толығымен төгілгенше күтіңіз (клапаннан **26** су тамшылауын тоқтатады) (17.1 сур. қараңыз).
- Су төгу клапанын **26** бұрап қойыңыз (17.2 сур. қараңыз).

Түтіктен конденсатты ағызу

[СТ36033]

Конденсат түтіктерден **11** төгу клапаны **33** арқылы автоматты төгіледі.

Ауа сүзгісін тазалау (18-19 сур. қараңыз)

Ауа сүзгісінің **5** сүзгіш элементін **51** мерзімді түрде тексеріп тұрыңыз (оның ластануы орта жағдайларына байланысты). Сүзгіш элементті ластанған бойда тазалап (немесе ауыстырып) отырыңыз. Тазалау / ауыстыру процедуралары құрылғы жұмысының кем дегенде 100 сағаты сайын жүргізілуі тиіс. Ластанған ауа сүзгісі тиімділік коэффициентін азайтып, құрылғының тез тозуына себеп болады.

[СТ36030, СТ36031, СТ36032]

- Құрылғыны тегіс көлденең бетке қойыңыз.
- Бұрандаларды **48** бұрап алыңыз (18 сур. қараңыз).
- Қақпақты **50** корпустаң **52** шығарыңыз.
- Сүзгіш элементті **51** алып тастаңыз.
- Сүзгі элементін **51** сумен және сабынмен жуып, жақсылап құрғатыңыз. **Назар аударыңыз:** сүзгі элементін **51** тазарту үшін бензинді, өріткіштерді немесе коррозиялық заттарды пайдаланбаңыз.
- Егер сүзгіш элемент **51** ішіндегі қоспалар тым ауыр және тазаланбайтындай болса, оны ауыстырыңыз. Құрылғыны ауа сүзгісінсіз пайдалануға қатаң тыйым салынады.
- Ауа сүзгісін **5** жинап, қайта орнатыңыз.

[СТ36033]

- Құрылғыны тегіс көлденең бетке қойыңыз.
- Қанатты гайканы **54** бұрап алыңыз (19 сур. қараңыз).
- Қақпақты **50** корпустаң **52** шығарыңыз.
- Сүзгіш элементті **51** алып тастаңыз.
- Сүзгі элементін **51** қысылған ауамен үрленіз.
- Егер сүзгіш элемент **51** ішіндегі қоспалар тым ауыр және тазаланбайтындай болса, оны ауыстырыңыз. Құрылғыны ауа сүзгісінсіз пайдалануға қатаң тыйым салынады.
- Ауа сүзгісін **5** жинап, қайта орнатыңыз.

Тексеру клапанын тазалау (20-21 сур. қараңыз)

- Бұранда тығынын **55** бұрап алыңыз (20-21 сур. қараңыз).
- Серіппені **56** және поршеньді **57** корпустаң **58** шығарыңыз.
- Поршеньнің **57** зақымдалмағанын тексеріңіз (егер поршень **57** зақымдалған болса, оны ауыстыру керек). Барлық элементтерді жұмсақ щеткамен тазалап, қайта орнатыңыз. Бөлшектерді орнатудың ретіне назар аударыңыз және поршеньді **57** айналдырмаңыз.
- Тығынды **55** бұрап қойыңыз.

Қазақ тілі

Ресивер күйін тексеру

Ресиверде **23** зақым немесе коррозия белгілерінің бар-жоқтығын мерзімді түрде тексеріп отырыңыз. Егер ресивер **23** зақымдалған болса, жөндеу жұмыстарын (механикалық түрде немесе дәнекерлеу арқылы) өз бетінше жүргізуге тыйым салынады. Зақымдалған ресивер **23** толықтай арнайы **CROWN** жөндеу шеберханасында ауыстырылуы тиіс.

Жетек белдігінің керілісі

Жетек белдігін тарту немесе ауыстыруды тек арнайы **CROWN** жөндеу шеберханасында орындау ұсынылады.

Сатудан кейінгі қызмет және өтінім бойынша қызмет

Біздің сатудан кейінгі қызмет өнімге техникалық қызмет көрсетуге және оны жөндеуге, сонымен бірге, қосалқы бөлшектерге қатысты сұрақтарыңызға жауап береді. Сондай-ақ, сервистік орталықтар туралы ақпаратты, бөліктердің диаграммаларын және қосалқы бөлшектер туралы ақпаратты мына бетте табуға болады: www.crown-tools.com.

Құрылғыларды тасымалдау

• Құрылғыны тек **14** немесе **15** тұтқасынан ұстап немесе төменнен көтере отырып, астынан ұстап тұру арқылы жылжытыңыз. Құрылғыны басқа

бөліктерінен ұстап қозғамаңыз (шлангілерді немесе қуат кабелін тарту, т.б. арқылы).

- Құрылғыны ресиверінен **23** қысымды шығармай тасымалдауға және жылжытуға болмайды.
- Тасымалдау кезінде қаптамаға ешбір механикалық әсерді тигізуге болмайды.
- Жүкті түсіргенде / жүктегенде қысып орау қағидатымен жұмыс істейтін ешбір технология түрін пайдалануға рұқсат етілмеген.

Қоршаған ортаны сақтау



Назар аударыңыз: пайдаланылмайтын майды, сондай-ақ ресивердегі 23 конденсатты топыраққа, жерге, су қоймаларына немесе тұрмыстық көріз жүйесіне төгіп тастауға болмайды. Пайдаланылған майды герметикалық контейнерге жинап, әрі қарай көдеге жарату үшін өнеркәсіптік қалдықтарды жинау орнына өткізу қажет.



Шикізатты қоқыс ретінде пайдаға асырудың орнына қайта қолдануға жіберіңіз.

■ Құрылғыны, қосалқы құралдарды және орауышты қоршаған ортаға зиянсыз қайта өңдеу үшін сұрыптау керек. Пластикалық компоненттер сыныпталған қайта қолдану үшін белгіленген. Бұл нұсқаулар қайта қолданылатын хлорин қосылмаған қағазда басып шығарылған.

Өндіруші өзгерістер енгізуі мүмкін.

Қазақ тілі

خدمات ما بعد البيع وخدمة التركيب

تستجيب خدمة ما بعد البيع لدينا لأسئلتك المتعلقة بالصيانة والإصلاح للمنتج الخاص بك وكذلك قطع الغيار. ويمكن أيضا الحصول على معلومات عن مراكز الخدمة والرسوم البيانية للقطع ومعلومات حول قطع الغيار على: www.crown-tools.com

نقل الأجهزة

- فقط حرك الجهاز عن طريق الذراع 14 أو 15 أو عبر حملة ودعّمه من الأسفل. لا تحرك الجهاز عبر أجزاء أخرى (عبر سحب الخراطيم، أو كابل الطاقة، أو غيرها).
- لا تقم بنقل الجهاز أو تحريكه دون تخفيف الضغط من المستقل 23.
- بشكل قاطع لا تسقط أي تأثير ميكانيكي على العبوة أثناء النقل.
- عند التفريغ / التحميل لا يجوز استخدام أي نوع من التقنيات التي تعمل بمبدأ قمع الحمولة.

حماية البيئة

تنبيه: لا تتخلص من الزيت المستخدم، وكذلك التكتيف من المستقل 23، على التربة أو على الأرض أو المسطحات المائية أو مياه الصرف الصحي. يجب جمع الزيت المستخدم في وعاء محكم الإغلاق ونقله إلى نقطة تجمع النفايات المعالجة للتخلص منه نهائياً.



قم بإعادة تدوير المواد الخام بدلاً من التخلص منها كنفايات.



يجب أن يفرض الجهاز والملحقات والتعبئة والتغليف لعملية إعادة تدوير صديقة للبيئة.

توجد علامات على المكونات البلاستيكية لإعادة التدوير حسب الفئة. هذه التعليمات مطبوعة على ورق معاد تدويره ومصنع دون كلور.

- إذا كانت الشوائب من عنصر الفلتر 51 كثيفة جداً ولا يمكن تنظيفها، فاستبدله. يُحظر تماماً استخدام الجهاز دون فلتر هواء.
- قم بتجميع فلتر الهواء 5 وإعادة تثبيته مرة أخرى.

[CT36033]

- ضع الجهاز على سطح أفقي مستو.
- فك الصامولة المجنحة 54 (انظر الشكل 19).
- قم بإزالة الغطاء 50 من المبيت 52.
- قم بإزالة عنصر الفلتر 51.
- انفخ عنصر المرشح 51 بالهواء المضغوط.
- إذا كانت الشوائب من عنصر الفلتر 51 كثيفة جداً ولا يمكن تنظيفها، فاستبدله. يُحظر تماماً استخدام الجهاز دون فلتر هواء.
- قم بتجميع فلتر الهواء 5 وإعادة تثبيته مرة أخرى.

تنظيف صمام الفحص (انظر الشكل 20-21)

- فك برغي القابس 55 (انظر الشكل 20-21).
- استخراج الزنبرك 56 والمكبس 57 من المبيت 58.
- افحص المكبس 57 بحثاً عن أي تلف (في حالة تلف المكبس 57، يجب استبداله). نظف جميع العناصر بفرشاة ناعمة وركبها مرة أخرى في مواضعها. راقب نتيجة تركيب الأجزاء ولا تبدأ تشغيل المكبس 57.
- وصل القابس 55.

التحقق من حالة المستقل

افحص المستقل 23 بانتظام للبحث عن علامات للتلف أو التآكل. في حالة تلف المستقل 23، يحظر إجراء إصلاحات مستقلة (ميكانيكية أو عن طريق اللحام). يجب استبدال المستقل التالف 23 بالكامل في ورشة إصلاح CROWN المُخصصة.

شداد سير التدوير

يوصى بشد أو استبدال سير التدوير في ورشة إصلاح CROWN المُخصصة.

تحتفظ الشركة المصنعة بإمكانية إدخال تغييرات.

العربية

تصريف التكتيف

- تصريف المادة المكثفة من جهاز الاستقبال (انظر الشكل 15)
- بعد كل استخدام أو بعد يوم عمل، قم دائماً بتصريف التكتيف من المستقبل 23.
- وهذا يمنع حدوث التآكل داخل المستقبل 23.

- ضع الجهاز على سطح أفقي مستو.
- ضع وعاء أسفل صمام التصريف 16، حيث سيتم تصريف التكتيف.
- قم بفك صمام التصريف 16 وانتظر حتى يتم تصريف التكتيف تماماً (انظر الشكل 15.1).
- قم بفك صمام التصريف 16 (انظر الشكل 15.2).

تصريف المادة المكثفة من منظم الضغط (انظر الشكل 17-16)

[CT36030]

- ضع الجهاز على سطح أفقي مستو.
- ضع وعاء أسفل صمام التصريف 26، حيث سيتم تصريف التكتيف.
- اسحب صمام التصريف 26 إلى أسفل وانتظر حتى يتم تصريف المادة المكثفة تماماً (سيوقف الماء عن التقطر من الصمام 26) (انظر الشكل 16.1).
- قم بتحرير صمام التصريف 26 وسيعود إلى موضعه الأولي (انظر الشكل 16.2).

[CT36033، CT36032، CT36031]

- ضع الجهاز على سطح أفقي مستو.
- ضع وعاء أسفل صمام التصريف 26، حيث سيتم تصريف التكتيف.
- قم بفك صمام التصريف 26 إلى أسفل وانتظر حتى يتم تصريف المادة المكثفة تماماً (سيوقف الماء عن التقطر من الصمام 26) (انظر الشكل 17.1).
- اربط صمام التصريف 26 (انظر الشكل 17.2).

تصريف المادة المكثفة من الأنابيب

[CT36033]

- يتم تصريف المادة المكثفة من الأنابيب 11 تلقائياً من خلال صمام التصريف التلقائي 33.

تغيير فلتر الزيت (انظر الشكل 19-18)

- افحص عنصر الفلتر 51 الخاص بفلتر الهواء 5 بانتظام (يعتمد تلوّنه على حالة البيئة). نظّف عنصر الفلتر (أو استبدله) عندما يصبح متسخاً، ولكن بعد مرور 100 ساعة على الأقل من استخدام الجهاز. يقلل فلتر الهواء الملوث من عامل الكفاءة ويساهم في زيادة استهلاك الجهاز.

[CT36032، CT36031، CT36030]

- ضع الجهاز على سطح أفقي مستو.
- فك المسامير 48 (انظر الشكل 18).
- قم بإزالة الغطاء 51 من المبيت 52.
- قم بإزالة عنصر الفلتر 51.
- نظّف عنصر المرشح 51 بالماء والصابون وجفّفه جيداً. تنبيه: لا تستخدم البنزين، أو المذيبات، أو المواد المسببة للتآكل لتنظيف عنصر المرشح 51.

العربية

- عند تنفيذ الأعمال المتعلقة برش السوائل، تأكد من عدم سقوط قطرات من السائل على الجهاز.
- إذا كنت بحاجة إلى تحريك الجهاز أثناء التشغيل، فقم بفصله عن مصدر التيار الكهربائي وتفرغ ضغط المستقبل 23، وبعد ذلك انقله.
- في حالة وجود أصوات جانبية أو اهتزازات قوية من جانب الجهاز، قم بإيقاف تشغيله فوراً واتصل بمركز خدمة CROWN.

التوصيات العامة

- شغل الجهاز.
- قم بتعيين الضغط المطلوب للتشغيل باستخدام منظم الضغط 19.
- لا تحلّل الجهاز حملاً زائداً. يكون وضع تشغيل الجهاز منقطعاً مع عامل المدة الدورية الذي يصل إلى 55%، عندما تكون مدة الدورة 6-10 دقائق. يجوز تشغيل الجهاز بشكل مستمر لمدة 15 دقيقة، ولكن ليس أكثر من مرة واحدة خلال 1.5 ساعة.
- عند استخدام الجهاز، راقب مستوى الزيت في علبة المرافق 7؛ وأضف الزيت إذا لزم الأمر.

بعد الانتهاء من العملية

- قم بإيقاف تشغيل الجهاز.
- افصل الجهاز من التيار الكهربائي.
- اسحب بواسطة حلقة صمام الأمان 29، وقم بتفريغ ضغط المستقبل 23.
- قم بتصريف التكتيف من المستقبل 23، كما هو موضح أدناه.

تدابير صيانة الجهاز / التدابير الوقائية

- قبل القيام بأي إجراءات، تأكد من إيقاف تشغيل الجهاز، وإزالة كابل الحمل الحالي من المآخذ وتفريغ الضغط في المستقبل 23 (سحب بواسطة حلقة صمام الأمان 29).

تنظيف الجهاز

- يجب تنظيف السطح الخارجي للجهاز بشكل دوري بفرشاة ناعمة وقطعة قماش، ونفخ أجزاء الجهاز بالهواء المضغوط. لا تستخدم المواد الكاوية أو المذيبات لتنظيف الجهاز.

تغيير الزيت (انظر الشكل 10-11)

- يلزم تغيير الزيت بعد أول 30 ساعة من تشغيل الجهاز (ثم بعد كل 150 ساعة من التشغيل). إذا لم يتم استخدام الضاغط لأكثر من 12 شهراً، فيوصى أيضاً بتغيير الزيت قبل التشغيل.



- تنبيه: إذا تغير لون الزيت (أصبح خفيفاً - دخل الماء إليه، أو أصبح داكناً - تعرّض لدرجة حرارة زائدة) أو كانت هناك شوائب خارجية فيه، فيجب عليك تغييره فوراً.

- ضع الجهاز على سطح أفقي مستو.
- باستخدام قطعة قماش، نظف المنطقة المحيطة بسدادة الصمام 9 وفكّه (انظر الشكل 11.1).
- باستخدام قطعة قماش، قم بتنظيف المنطقة المحيطة بسدادة تصريف الزيت 10. ضع حاوية تحت فتحة التصريف، بحيث يتم تصريف الزيت المستخدم فيها (انظر الشكل 11.2)، وقم بفك سدادة تصريف الزيت 10 وانتظر حتى يتوقف الزيت المستخدم عن التدفق من فتحة التصريف (انظر الشكل 10.1).
- اربط سدادة تصريف الزيت 10 (انظر الشكل 11.2).
- صب الزيت بعناية في علبة المرافق 7 (من المستحسن استخدام قمع).
- مستوى الزيت هو الحد الأعلى للنقطة الحمراء في منفذ العرض 8 (انظر الشكل 10.2). تنبيه: لا تتجاوز علامة المستوى الأقصى.
- اربط السدادة 9 (انظر الشكل 10.1).

خصائص تصميم الجهاز

التشغيل / إيقاف التشغيل تلقائياً

بعد التشغيل، يعمل الجهاز في وضع دوري: يحافظ مرحل الضغط 20 على قيمة الضغط الثابت في المستقبل 23، وتشغيل / إيقاف تشغيل الجهاز اعتماداً على استهلاك الهواء المضغوط عن طريق الأدوات الهوائية المتصلة. عندما يتم تشغيل الجهاز، يتم امتصاص الهواء من خلال فلتر الهواء 5 ويحقن في المستقبل 23 من خلال الأنابيب 11. عند الوصول إلى أقصى قيمة ضغط (يتم تعيين قيمة هذه المعلمة في المصنع)، يتم تشغيل مرحل الضغط 20 ويتم إيقاف تشغيل المحرك الكهربائي. يتم تفريغ الهواء الزائد من الأنابيب 11 والأسطوانة 6 من خلال الصمام. ومن ثم، لا يوجد ضغط زائد في الأسطوانة 6 والأنابيب 11 - وهذا يقلل من الحمل على المحرك الكهربائي عندما يتم تشغيل الجهاز في المرة القادمة. إذا انخفض الضغط داخل المستقبل 23 إلى الحد الأدنى للقيمة، فسيتم تشغيل المحرك الكهربائي ويبدأ الجهاز في ضخ الهواء إلى المستقبل 23 حتى يصل إلى القيمة القصوى. يعمل الجهاز في هذا الوضع طالما أن مفتاح التشغيل / إيقاف التشغيل 21 في الوضع العلوي ("ON").

إذا لم يتم إيقاف تشغيل الجهاز تلقائياً عند الوصول إلى أقصى ضغط، فسيتم تفريغ الضغط الزائد من خلال صمام الأمان 29. في هذه الحالة، من الضروري الاتصال بورشة إصلاح CROWN مخصصة.

حماية درجة الحرارة

تتم حماية درجة الحرارة تلف الجهاز، وتقوم بإيقاف تشغيله أثناء الأحمال الزائدة وارتفاع درجة الحرارة. على سبيل المثال، عند استخدام الأدوات الهوائية التي تستهلك هواءً يتجاوز سعة الجهاز أو عند انسداد عنصر الفلتر 51 أو غير ذلك، يحمي هذا المحرك الكهربائي من الحمل الزائد. عند تنشيط حماية درجة الحرارة، أفضل الجهاز من التيار الكهربائي، واقض على السبب الذي أدى إلى تشغيل الحماية، ودع الجهاز يبرد، وبعد ذلك استمر في العمل.

ضبط الضغط (انظر الشكل 12، 14)

يسمح لك منظم الضغط 19 بضبط ضغط الهواء المضغوط في تركيب المنفذ 18، كما لو كان مطلوباً.

- يظهر مقياس الضغط 24 قيمة الضغط المحدد.
- لزيادة الضغط، أدر مقبض منظم الضغط 19 اتجاه عقارب الساعة (انظر الشكل 12، 14).
- لخفض الضغط، أدر مقبض منظم الضغط 19 في اتجاه عقارب الساعة (انظر الشكل 12، 14).

تنبيه: يسمح تصميم الجهاز بضبط ضغط الهواء المضغوط فقط في تركيب المنفذ 18. الضغط في تركيب المنفذ 28 يساوي الضغط داخل المستقبل 23 (يتم عرض قيمة الضغط داخل المستقبل 23 على مقياس الضغط 27).

توصيات حول تشغيل الجهاز

قبل بدء العمل

- ضع الجهاز على سطح أفقي مستو (الانحدار المسموح به أقل من 5 درجة)، وهذا يضمن التشحيم السليم للأجزاء.
- وصل الأدوات الهوائية بالجهاز.
- وصل الجهاز بالتيار الكهربائي.
- افتح الصمام على تركيب المنفذ 18 أو 28 (اعتماداً على أي منهما يتم توصيله بالأداة الهوائية).

العربية

- ضع الجهاز على سطح أفقي مستو.

• نظف المنطقة المحيطة بفتحة الزيت بقطعة قماش وأزل سداة الصمام 9 (انظر الشكل 10.1).

• صب الزيت بعناية في علبة المرافق 7 (يوصى باستخدام قمع). مستوى الزيت هو الحد الأعلى للنقطة الحمراء في منفذ العرض 8 (انظر الشكل 10.2). انتظر لمدة 5 دقائق ثم تحقق من مستوى الزيت مرة أخرى، وأملاً مجدداً إلى علامة المستوى الأقصى، إذا لزم الأمر. تنبيه: لا تتجاوز علامة المستوى الأقصى.

• قم بتربيب سداة الصمام 9 كما هو موضح في الشكل 10.1. تنبيه: تحتوي سداة الصمام 9 على صمام خاص يمنع زيادة الضغط داخل علبة المرافق 7. ممنوع منعاً باتاً استبدال سداة الصمام 9 بأشياء أخرى.

• لضمان التوزيع المستوي للزيت في علبة المرافق 7 عند بدء التشغيل الأول وبعد وقت الخمول الطويل، يوصى بالسماح بتشغيل الجهاز دون تحميل لمدة 5 دقائق. للقيام بذلك، فكّ صمام التصريف 16 (كما هو الحال عند تصريف التكثيف، انظر الوصف أدناه)، واسحب أيضاً من حلقة صمام الأمان 29 وأمسكه، ثم شغل الجهاز.

إعادة الملاء، استخدم الزيت المورد مع الجهاز. يمكنك أيضاً استخدام زيت المحرك - SAE30 (إذا كان الجهاز يُستخدم في درجة حرارة أعلى من 10 درجات مئوية) أو SAE10 (إذا كان الجهاز يستخدم في درجات حرارة أقل من 10 درجات مئوية). لا تخلط الزيوت ذات الدرجات المختلفة.



قبل تشغيل الجهاز

- التأكد من مطابقة الجهد للمواصفات الفنية المطبوعة على الجهاز.
- تحقق من حالة كابل الكهرباء وسلك التمديد؛ إذا وجد أي ضرر، فيجب أن يتم استبدال الكابل.
- تحقق من حالة خرطوم الهواء. وإذا كان تالفاً، فاستبدله.

تشغيل الجهاز / إيقاف تشغيله

[CT36032, CT36031, CT36030]

قبل توصيل الجهاز بمصدر التيار الكهربائي، تأكد من أن مفتاح التشغيل / إيقاف التشغيل 21 في الوضع السفلي ("OFF").

التشغيل:

حرك مفتاح التشغيل / إيقاف التشغيل 21 لأعلى (انظر الشكل 12.1).

إيقاف التشغيل:

حرك مفتاح التشغيل / إيقاف التشغيل 21 لأسفل (انظر الشكل 12.2).

[CT36033]

قبل توصيل الجهاز بمصدر التيار الكهربائي، تأكد من أن مفتاح التشغيل / إيقاف التشغيل 21 في الوضع السفلي ("OFF"). يجب أن يكون مفتاح التشغيل / إيقاف التشغيل 34 في وضع "OFF".

التشغيل:

اضبط مفتاح التشغيل / إيقاف التشغيل 34 على وضع "ON" (انظر الشكل 13.1). حرك مفتاح التشغيل / إيقاف التشغيل 21 لأعلى (انظر الشكل 13.3).

إيقاف التشغيل:

حرك مفتاح التشغيل / إيقاف التشغيل 21 لأسفل (انظر الشكل 13.4). اضبط مفتاح التشغيل / إيقاف التشغيل 34 على وضع "OFF" (انظر الشكل 13.2).

تجميع / تفكيك الحوامل المطاطية (انظر الشكل 1)

[CT36030]

- قم بتثبيت الحوامل المطاطية 32 كما هو موضح في الشكل 1.
- قم بالتفكيك بتسلسل عكسي.

تجميع/تفكيك العجلات (انظر الشكل 3-2)

- قم بتثبيت العجلات 17 كما هو موضح في الشكل 2-3.
- قم بالتفكيك بتسلسل عكسي.

تجميع / فك العجلة الدوارة (انظر الشكل 4)

[CT36033 ، CT36032 ، CT36031]

- قم بتثبيت العجلة الدوارة 22 كما هو موضح في الشكل 4.
- قم بالتفكيك بتسلسل عكسي.

تجميع / فك ذراع النقل القابلة للإزالة (انظر الشكل 5-6)

- قم بتثبيت ذراع النقل القابلة للإزالة 14 كما هو موضح في الشكل 5-6.
- قم بالتفكيك بتسلسل عكسي.

توصيل / فصل خرطوم الهواء

استخدام أدوات التثبيت المسننة (انظر الشكل 7)

- قم بتثبيت مشبك الخرطوم 45 في طرف الخرطوم 44 (انظر الشكل 7.1).
- قم بتثبيت التركيبة 31.
- اربط برغي مشبك الخرطوم 45.
- عند التوصيل، اربط التركيبة 31 على تركيبة المنفذ 18 أو 28 (انظر الشكل 7.2).
- عند الفصل، فك التركيبة 31.

استخدام أدوات تثبيت سريعة التغيير (انظر الشكل 8-9)

- قم بتثبيت مشبك الخرطوم 45 في طرف الخرطوم 44 (انظر الشكل 8.1).
- قم بتثبيت أدوات تثبيت سريعة التغيير 46.
- اربط برغي مشبك الخرطوم 45.
- قم بتثبيت محول سريع التغيير 47 على أداة تثبيت المخرج 18 أو 28 (انظر الشكل 8.2).
- عند التوصيل، أدخل أدوات تثبيت سريعة التغيير 46 (حتى تصدر صوت طقطقة) في محول سريع التغيير 47 (انظر الشكل 9.1).
- عند الفصل، حرك جلبة محول سريع التغيير 47 العازلة، كما هو موضح في الشكل 9.2، وأزل أدوات تثبيت سريعة التغيير 46.

التشغيل الأولي للجهاز

ملء الزيت (انظر الشكل 10)

تنبيه: لا تملأ الشركة المصنعة للجهاز علبه المرافق 7 بالزيت من أجل الامتثال للشروط الفنية للنقل. لذا، قبل استخدامه يُطلب ملء الجهاز بالزيت من العلامة التجارية الموصى بها. سيؤدي تشغيل الجهاز دون زيت في علبه المرافق 7 أو بمستوى زيت أقل من الحد الأدنى إلى تلف الجهاز. وفي هذه الحالة، سوف تفقد الحق في الحصول على خدمة إصلاح الضمان.



العربية

36	حلقة تثبيت القاعدة المطاطية *
37	مسمار تثبيت القاعدة المطاطية *
38	مسمار تثبيت العجلة *
39	حلقة تثبيت العجلة *
40	صامولة تثبيت العجلة *
41	المحور
42	ديوس خابوري *
43	مسمار تثبيت ذراع النقل القابلة للإزالة *
44	خرطوم *
45	مشبك خرطوم *
46	أداة تثبيت سريعة التغيير *
47	محول سريع التغيير *
48	مسمار تجميع مرشح الهواء
49	حلقة تجميع مرشح الهواء
50	غطاء مرشح الهواء
51	عنصر الفلتر *
52	تثبيت مرشح الهواء
53	مسمار تجميع مرشح الهواء
54	صامولة مجنحة لتجميع مرشح الهواء
55	سدادة البراغي
56	النايض
57	المكبس
58	تثبيت صمام الفحص

* اختياري إضافي

لا يتم تضمين كل الملحقات الموضحة أو الموصوفة في التسليم القياسي.

التركيب وتنظيم عناصر الجهاز

قبل القيام بأي إجراءات، تأكد من إيقاف تشغيل الجهاز، وإزالة كابل الحمل الحالي من المأخذ وتفريغ الضغط في المستقبل 23 (سحب بواسطة حلقة صمام الأمان 29).



لا يتألف في إحكام ربط عناصر الربط لتجنب إحاق ضرر بسن اللولب.



التركيب / فك التركيب / الإعداد لبعض العناصر يتمثل في جميع الطرازات والأجهزة، وفي هذه الحالة لا تتم الإشارة إلى نماذج محددة في الرسم التوضيحي.



لتحسين فهم الرسومات، لا يتم عرض بعض العناصر الهيكلية للأجهزة على الرسم.

تركيب / فك قابس، كابل يحمل التيار، اتصال شبكة ثابتة

يتم توفير بعض طرازات الأجهزة بدون قوابس و / أو كابلات حاملة للتيار - يجب تثبيتها قبل بدء العملية. يمكن أيضًا توصيل الأجهزة بالشبكة على أساس ثابت (لا من خلال مقبس).



ملاحظة: لا يجب أن يتم التوصيل الثابت للجهاز بالشبكة، بالإضافة إلى تركيب أو استبدال الكابلات، والمقابس، والوحدات الكهربائية الأخرى التي تحمل التيار إلا بواسطة فني كهربائي مؤهل أو مثبت دائرة مصرح له بتنفيذ مثل هذه الأعمال.

المعنى	الرمز	المعنى	الرمز
لا تتخلص من الجهاز في حاوية النفايات المنزلية.		اقرأ جميع لوائح السلامة والتعليمات.	
		ارتد نظارات الحماية.	
		ارتد واقيات الأذن.	
		ارتد قناع الغبار.	
		افصل الأداة الكهربائية عن مصدر الطاقة قبل التركيب أو الضبط.	
		لا تعمل في الأمطار أو الثلج.	
		اتجاه الحركة.	
		اتجاه الدوران.	
		مقفل.	
		غير مقفل.	
		زجاج حماية.	
		علامة تشهد أن المنتج يتوافق مع المتطلبات الأساسية لتوجيهات الاتحاد الأوروبي ومعايير الاتحاد الأوروبي المنسقة.	
		تنبيه. مهم.	
		معلومات مفيدة.	

تخصيص الجهاز

تم تصميم الضاغط لتزويد الأدوات والأجهزة والمعدات الهوائية المختلفة بالهواء المضغوط. يسمح لك استخدام الضاغط بتوفير الطاقة الكهربائية، ومكنة العمل، وزيادة سرعة أداء العمل. توسع الأدوات الهوائية المختلفة نطاق تطبيق الضاغط بشكل كبير، مما يجعل من الممكن القيام بأعمال مثل الحفر، والأزملة، والطلاء، والغسيل الذي يتضمن رش المنظفات، وما إلى ذلك.

مكونات الجهاز

- 1 المحرك
- 2 صندوق التوصيل
- 3 سير التدوير
- 4 بكرة مدارة
- 5 مرشح الهواء (تجميع)
- 6 أسطوانة
- 7 علبة المرافق
- 8 منفذ رؤية لمراقبة مستوى الزيت
- 9 سدادة الصمام
- 10 سدادة تصريف الزيت
- 11 الأنابيب
- 12 علبة واقية
- 13 صمام فحص (تجميع)
- 14 ذراع النقل القابلة للإزالة
- 15 ذراع النقل
- 16 صمام التصريف
- 17 العجلة *
- 18 أداة تثبيت المخرج (ضغط منظم)
- 19 منظم الضغط
- 20 مبدل ضغط (عداد الضغط)
- 21 مفتاح التشغيل / إيقاف التشغيل
- 22 عجلة دوارة *
- 23 مستقبل
- 24 مقياس الضغط المنظم
- 25 هيكل منظم الضغط
- 26 صمام تصريف منظم الضغط
- 27 مقياس ضغط المستقبل
- 28 أداة تثبيت المخرج (ضغط غير منظم)
- 29 صمام الأمان
- 30 زجاجة الزيت *
- 31 أدوات التثبيت *
- 32 قاعدة مطاطية *
- 33 صمام التصريف التلقائي
- 34 مفتاح التشغيل / إيقاف التشغيل
- 35 صامولة لتثبيت القاعدة المطاطية *

- تقتض عملية تشغيل الجهاز عمله المستمر دون وجود المستخدم، لذا تأكد من أن الجهاز مثبت بعيداً عن المواد القابلة للاشتعال وعدم وجود عوامل خارجية تمنع التبريد العادي (الحد الأدنى للمسافة بين أي أجسام أو جدران والجهاز هي 50 سم).
- يُحظر استخدام الجهاز في الأماكن ذات الأجواء المترتبة، وكذلك مع الغلاف الجوي الذي يحتوي على الغازات المتفجرة وأبخرة المواد التي تتفاعل مع المعدات.
- تم تصميم الجهاز لضغط الهواء فقط، لذا لا تستخدمه لأغراض أخرى.
- لا تستخدم الهواء المضغوط الذي ينتجه الجهاز لأغراض طبية أو صيدلانية.
- هذه الأجهزة ليست مناسبة لملء أسطوانات الغوص.
- لا تلمس جهاز التشغيل بأيدي مبللة.
- يفترض استخدام الجهاز لأغراض مختلفة (النفخ وتشغيل الأدوات والأجهزة الهوائية باستخدام طاقة الهواء المضغوط والتلوين والغسيل وما إلى ذلك) وأن يكون المستخدم على علم بقواعد السلامة لكل حالة محددة.
- بعد انتهاء العملية، انتظر حتى يبرد الجهاز، وبعد ذلك فقط يمكن تغطيته أو يمكن وضع غطاء واقٍ عليه.

المخاطر الأخرى

- لا تستخدم الجهاز في جو متفجر، على سبيل المثال، في وجود أبخرة السوائل أو الغازات القابلة للاشتعال أو جزيئات المواد القابلة للاحتراق في شكل غبار.
- لا توجه منفث الهواء المضغوط نحو الأسطح التي تحتوي على مواد ضارة بالصحة (على سبيل المثال، الأسبستوس).
- يُرجى مراعاة وزن الجهاز عند اختيار موقع لتخزينه ونقله (انظر جدول "مواصفات الجهاز") لتجنب الحوادث أو الإصابات.

صيانة الجهاز

- يجب أن يقوم بصيانة الجهاز موظفون مؤهلون باستخدام قطع الغيار الموصى بها. وهذا يضمن الحفاظ على سلامة جهازك.
- اتبع تعليمات التشحيم وتوصيات استبدال الملحقات.

المخاطر المتبقية

- حتى إذا كنت تستخدم الجهاز وفقاً لجميع متطلبات السلامة، فلا تزال المخاطر المحتملة للإصابات والأضرار قائمة. نظراً لميزات معينة لتصميم الجهاز، قد تحدث المخاطر التالية:
- خطر الإصابة والأضرار المادية الناجمة عن الأجسام التي يطردها الهواء المضغوط؛
- الإصابات أو الأضرار المادية الناجمة عن الملحقات المعيبة أو تأثير مفاجئ من الأجسام الخفية أثناء التشغيل.

الرموز المستخدمة في الدليل

تستخدم الرموز التالية في دليل التشغيل، يرجى تذكر معانيها. والتفسير الصحيح للرموز يسمح بالاستخدام الصحيح والامن للجهاز.

المعنى	الرمز
ملصق الرقم التسلسلي: CT ... - الطراز؛ XX - تاريخ التصنيع؛ XXXXXXX - الرقم التسلسلي.	

من الحرارة والمنتجات النقطية والأضرار الناجمة عن الحواف الحادة.

- عند أداء أي خدمة أو صيانة، اجعل الجهاز في وضع إيقاف التشغيل وافصل قابس الكهرباء من المقيس.
- قم دائماً بإيقاف تشغيل مفتاح التيار الكهربائي عند ترك الجهاز دون مراقبة.
- أسلاك التمديد غير المناسبة قد تكون خطيرة. أسلاك التمديد المعتمدة الموضح عليها ذلك وتحتوي على مقطع عرضي للأسلاك كافٍ هي فقط الأسلاك الممكن استخدامها في الهواء الطلق:
- طول الكابل: 1-10 م، المقطع العرضي: 1,5 مم²؛
- طول الكابل: 10-30 م، المقطع العرضي: 2,5 مم²؛
- طول الكابل: 30-50 م، المقطع العرضي: 4 مم².
- اسحب دائماً الكابل من البكرة بكامله لتجنب اندلاع حريق بسبب ارتفاع درجة حرارة الكابل.

تعليمات التشغيل الآمن

- فقط استخدم الجهاز على النحو المنشود. عند تشغيل الجهاز، اتبع اللوائح المحلية مع إيلاء الاعتبار الواجب لوجود أشخاص آخرين في مكان قريب.
- يُحظر تشغيل الجهاز بواسطة الأطفال. لا تسمح للأطفال بالعبث بالجهاز.
- ينبغي تشغيل الجهاز من قبل الأشخاص فقط الذين خضعوا لتدريب التشغيل ذي الصلة.
- تشغيل الجهاز من قبل أشخاص (بما في ذلك الأطفال) لديهم قدرات جسدية أو حسية أو عقلية محدودة ممنوعاً تماماً، ما لم يتم الإشراف عليهم أو توجيههم من قبل الشخص (الأشخاص) المسؤول عن سلامتهم بشأن تشغيل الجهاز.
- حافظ على تركيزك والتأني عند إجراء أي فعل أثناء تشغيل الجهاز. لا تستخدم الجهاز إذا كنت تشعر بالتعب أو عندما تكون تحت تأثير المخدرات أو الكحول أو الأدوية. فقدان الاهتمام خلال التشغيل قد يسبب إصابات خطيرة.
- لا تقم بتشغيل الجهاز أثناء العواصف الرعدية أو الأمطار الغزيرة، وخاصة في حالة الصواعق.
- فقط استخدم الجهاز في الوضع العمودي، ولا تغطه أثناء التشغيل لضمان التهوية الكافية وتجنب ارتفاع درجة الحرارة.
- تأكد من استقرار الجهاز قبل تنفيذ أي عمليات لمنع وقوع حوادث أو تلف من جراء الانقلاب. يُحظر تماماً استخدام الجهاز على المرتفعات، على سبيل المثال، عن طريق تثبيته على سقالة أو سلم نقال أو عن طريق تعليقه.
- كن حذراً عند استخدام الجهاز. لا توجه منفث الهواء المضغوط إلى الأشخاص أو الحيوانات. استخدم معدات الوقاية الشخصية (النظارات الواقية، وقناع التنفس الصناعي، والقفازات، وما إلى ذلك).
- لا تستخدم الهواء المضغوط لتنظيف ملابسك. لا تستنشق الهواء المضغوط.
- لا تقم بتعديل التصميم بطريقة يمكن بها تجاوز الحد الأقصى للضغط المسموح به. لا تتجاوز الحد الأقصى للضغط المسموح به للمعدات التي ستكون متصلة بالجهاز.
- لا تستخدم الجهاز في درجات حرارة أقل من 5 درجات مئوية.
- حرّك الجهاز باستخدام مقابض النقل فقط. لا تستخدم خرطوم الهواء لنقل الجهاز.
- لا تقم بنقل الجهاز أو تحريكه دون تخفيف الضغط من المستقبل.
- كن حذراً عند تشغيل الجهاز، لأن بعض أجزائه يمكن أن تصبح ساخنة جداً.
- لا تستخدم مواد قابلة للاشتعال أو التآكل لتنظيف الجهاز.
- راقب حالة المستقبل؛ إذا تلف المستقبل أو تم الكشف عن أي تسرب للهواء، فقم بإيقاف تشغيل الجهاز فوراً وتخفيف ضغط الهواء في المستقبل.
- يُحظر تماماً استخدام الجهاز مع مستقبل تالف. لا يسمح بالإصلاح والاستخدام الإضافي للمستقبل - يجب استبدال المستقبل التالف.
- قبل الصيانة أو الإصلاح، تأكد من فصل الجهاز عن مصدر الطاقة.
- من الضروري بعد كل استخدام تخفيف ضغط الهواء في المستقبل وتصريف التكثيف منه.
- لا تقم بتشغيل الجهاز بأجهزة حماية تالفة أو مفككة. لا تستخدم الجهاز الذي لم يتم تجهيزه بشكل صحيح أو تعرّض لتعديلات غير مصرح بها.

مواصفات الجهاز

CT36033	CT36032	CT36031	CT36030	مواصفات الجهاز
— 424549	424532 —	424525 —	424518 —	رمز الجهاز [230 فولت~50 هرتز] [380 فولت~50 هرتز]
380	230	230	230	تقييم مدخلات الجهد [فولط]
4000 5,5	2200 3	1500 2	1500 2	القدرة المقدرة [وات] [قوة حصان]
— 8.3	13 —	9.4 —	9.4 —	شدة التيار عند الجهد 230 فولط [أمبير] 380 فولط [أمبير]
980	980	980	980	السرعة المقدرة [الحد الأدنى ¹]
200	200	100	50	سعة مستقبيل الهواء [لتر]
480	250	120	120	الإنتاجية [لتر/دقيقة]
8 116	8 116	8 116	8 116	ضغط التشغيل [بار] [رطل]
134 295.47	88 194.04	55 121.28	43 94.82	الوزن [كجم] [رطل]
				فئة الأمان
—	76	72	72	ضغط الصوت [ديسيبل]
—	76	72	72	القدرة الصوتية [ديسيبل]
—	—	—	—	الاهتزاز المرجح [م / ث ²]

بالإضافة إلى احتياطات السلامة الواردة في هذه الوثيقة، التزم بأنظمة السلامة القانونية العامة والمبادئ التوجيهية لمنع الحوادث. لوحات التحذير ولوحات النوع على الأجهزة تحتوي على معلومات مهمة، وهي أمر ضروري للتشغيل الآمن.

توصيات السلامة الكهربائية

- يجب أن تتم التوصيلات الكهربائية فقط من قبل كهربائي مؤهل وفقاً لمتطلبات IEC 60364-1.
- إذا لم يتوافق قابس كابل الطاقة مع المقبس المستخدم، يقوم في الخدمة بقطع القابس واستبداله بواحد مناسب. إذا كان القابس الأصلي يحتوي على جهاز حماية مدمج، ينبغي أن يحتوي القابس البديل على جهاز حماية به نفس الخصائص. يجب التخلص من القابس المقطوع لتجنب الصدمات الكهربائية، ولا ينبغي توصيله بأي مقابس.
- من الموصى به توصيل الجهاز بمقبس مجهز بقاطع دائرة 30 مللي أمبير فقط.
- لا ينبغي توصيل الجهاز بأخذ التيار المتردد الرئيسية. يجب أن يطابق الجهد البيانات على لوحة النوع.
- لا تلمس القابس أو المقبس بأيدي مبللة.
- تحقق من تضرر كابلات الكهرباء والقابس قبل التشغيل. لا تقم بتشغيل الجهاز في حالة وجود تلف بالقابس أو كابل الطاقة. تواصل مع خدمة العملاء الخاصة بنا أو مع كهربائي ماهر.
- إذا تم استخدام سلك التمديد، ينبغي أن يكون قابس الطاقة والمقبس والكابلات الكهربائية معزولة تماماً ومقاومة للرداء ومناسبة للاستخدام في الهواء الطلق.
- تأكد من أن كبل الطاقة وأسلاك التمديد لن يتضررا من جراء التعثر بهما أو الهرس أو التمدد وما إلى ذلك. وقم بحماية الكابلات الكهربائية

معلومات الضجيج

ارتد دائما حماية للأذن إذا كان ضغط الصوت يتجاوز 85 ديسيبل.



إعلان التوافق CE

نعلن تحت مسؤوليتنا وحدنا أن المنتج الموصوف تحت عنوان "مواصفات الأجهزة" يتوافق مع جميع الأحكام ذات الصلة في التوجيهات "2006/42/EC"، بما في ذلك التعديلات ويتوافق مع المعايير التالية، EN1012-1:2010

Wu Cunzhen

Wu Cunzhen

المدير العام

Merit Link International AG
Stabio, Switzerland, 30.05.2020

إرشادات السلامة العامة

تنبيه! اقرأ هذه الإرشادات بعناية قبل استخدام الجهاز لأول مرة واتبع جميع القواعد والتوصيات المذكورة هنا. احتفظ بالتعليمات الأصلية لتكون مرجعا في المستقبل أو للمالك المستقبلي.



محافظت زیست محیطی



توجه: روغن استفاده شده و همچنین مایع تخلیه شده از گیرنده 23 را دور نریزید، همچنین روی زمین یا داخل زمین، بسترهای آبی یا داخل فاضلاب نریزید. روغن استفاده شده باید در یک محفظه در بسته جمع آوری شود و به مرکز جمع آوری فرایند دفع زباله برای مراحل بعدی دفع منتقل شود.



مواد خام را به جای دفع به عنوان ضایعات بازیافت کنید.
دستگاه، قطعات و بسته بندی باید برای بازیافت سازگار با محیط زیست جدا شوند.
اجزای پلاستیکی برای بازیافت طبقه بندی شده برچسب دارند.
این دستورالعمل ها روی کاغذ بازیافت شده ای چاپ شده اند که بدون کلر تولید شده است.

تولید کننده مسئولیت احتمال انجام تغییرات را بر عهده می گیرد.

فارسی

- دستگاه را در سطح افقی و صاف قرار دهید.
- در زیر شیر تخلیه 16، یک ظرف قرار دهید که مایع داخل آن تخلیه شود.
- شیر تخلیه را باز کنید و تا زمانی که مایع به طور کامل تخلیه شود، منتظر بمانید (ریزش آب از شیر 16 متوقف خواهد شد) (شکل 15.1 را ببینید).
- شیر تخلیه 16 را ببندید (شکل 15.2 را ببینید).

[CT36033]

- دستگاه را در سطح افقی و صاف قرار دهید.
- مهره گوشه‌دار 54 را باز کنید (شکل 19 را ببینید).
- پوشش 50 را از روی محفظه 52 بردارید.
- المنت فیلتر 51 را بردارید.
- به قطعه فیلتر 51 هوای فشرده بدمید.

تخلیه میعانات از رگلاتور (شکل 16-17 را ببینید)

[CT36030]

- دستگاه را در سطح افقی و صاف قرار دهید.
- در زیر شیر تخلیه 26، یک ظرف قرار دهید که مایع داخل آن تخلیه شود.
- شیر تخلیه 26 را به پایین بکشید و صبر کنید تا میعانات کاملاً تخلیه شود (دیگر آب از شیر تخلیه 26 چکه نکند) (شکل 16.1 را ببینید).
- شیر تخلیه 26 را رها کنید، خودش به محل اولیه‌اش برمی‌گردد (شکل 16.2 را ببینید).

[CT36033, CT36032, CT36031]

- دستگاه را در سطح افقی و صاف قرار دهید.
- در زیر شیر تخلیه 26، یک ظرف قرار دهید که مایع داخل آن تخلیه شود.
- شیر تخلیه 26 را باز کنید و صبر کنید تا میعانات کاملاً تخلیه شود (دیگر آب از شیر تخلیه 26 چکه نکند) (شکل 17.1 را ببینید).
- شیر تخلیه 26 را باز کنید (شکل 17.2 را ببینید).

تخلیه میعانات از لوله‌کشی

[CT36033]

- توصیه می‌شود کشش یا تعویض تسمه متحرک در تعمیرگاه اختصاصی CROWN انجام شود.

خدمات پس از فروش و سرویس دستگاه

خدمات پس از فروش ما به سوالات شما در رابطه با نگهداری و تعمیر محصول شما و همچنین قطعات یدکی پاسخ می‌دهد. اطلاعات مربوط به مرکز خدمات، نمودار قطعات و اطلاعات مربوط به قطعات یدکی نیز در وبسایت ذیل آمده است: www.crown-tools.com

حمل و نقل دستگاه

- دستگاه را فقط با دستگیره‌های 14 یا 15 حمل کنید یا درحالی‌که ته دستگاه را گرفته‌اید آن را بلند کنید. دستگاه را با قسمت‌های دیگر (با کشیدن شیلنگ یا کابل برق و غیره) جابه‌جا نکنید.
- بدون اینکه فشار گیرنده 23 را کاهش داده باشید، اقدام به جابجایی دستگاه نکنید.
- مطلقاً هیچ‌گونه ضربه مکانیکی به بسته بندی حین حمل و نقل وارد نشود.
- هنگام بارگیری و تخلیه بار استفاده از هرگونه تکنولوژی که بر اساس گیره بسته بندی است ممنوع می‌باشد.

[CT36032, CT36031, CT36030]

- دستگاه را در سطح افقی و صاف قرار دهید.
- پیچ‌ها 48 را باز کنید (شکل 18 را ببینید).
- پوشش 50 را از روی محفظه 52 بردارید.
- المنت فیلتر 51 را بردارید.
- قطعه فیلتر 51 را با آب و صابون بشویید و آن را کاملاً خشک کنید. توجه: برای شستشوی قطعه فیلتر 51 از بنزین، حلال‌ها یا مواد خوردنده استفاده نکنید.

فارسی

اگر دستگاه هنگامی که فشار به حداکثر رسید، به طور خودکار خاموش نشود، فشار اضافی از طریق شیر ایمنی 29 تخلیه می شود. در این مورد لازم است که بلافاصله با یک کارگاه تعمیرات تخصصی CROWN تماس بگیرید.

حفاظت حرارتی

حفاظت حرارتی از خسارت به دستگاه جلوگیری می کند، در زمان بارگیری بیش از حد و داغ شدن بیش از حد آن را خاموش می کند. به عنوان مثال، هنگام استفاده از ابزارهای بادی که مصرف هوا در آنها بیش از ظرفیت دستگاه است، یا زمانی که المنت فیلتر 51 مسدود شده است، و غیره. این کار موتور الکتریکی را در برابر اضافه بار محافظت می کند. هنگامی که حفاظت حرارتی فعال می شود، دستگاه را از برق جدا کنید، علتی را که باعث تحریک سیستم حفاظت شده، از بین ببرید و اجازه دهید دستگاه خنک شود، و سپس به کار خود ادامه دهید.

تنظیم فشار (شکل 12، 14 را ببینید)

رگلاتور فشار 19 به شما امکان می دهد فشار هوای فشرده را در محل اتصالات 18 به گونه ای که ممکن است لازم باشد تنظیم کنید.

- فشارسنج 24 میزان فشار تنظیم شده را نشان می دهد.
- برای افزایش فشار، دستگیره رگلاتور فشار 19 را در جهت عکس عقربه های ساعت بچرخانید (شکل 12، 14 را ببینید).
- برای کم کردن فشار، دستگیره رگلاتور فشار 19 را در جهت عقربه های ساعت بچرخانید (شکل 12، 14 را ببینید).

توجه: طراحی دستگاه به شما اجازه می دهد که فشار هوای فشرده را فقط در محل اتصالات 18 تنظیم کنید. فشار در قسمت محل اتصالات 28 با فشار داخل گیرنده 23 برابر است (فشار داخل گیرنده 23 توسط فشارسنج 27 نشان داده می شود).



توصیه های مربوط به اجرای دستگاه

قبل از شروع به کار

- دستگاه را روی سطح افقی مسطح قرار دهید (شیب مجاز کمتر از 5 درجه است)؛ این امر روانکاری صحیح قطعات را تضمین می کند.
- ابزارهای بادی را به دستگاه وصل کنید.
- دستگاه را به منبع برق وصل کنید.
- شیر را در محل اتصالات 18 یا 28 (بسته به اینکه ابزار بادی به کدام یک از آنها متصل است) باز کنید.
- هنگام انجام کارهایی که در آنها با اسپری کردن مایعات سر و کار دارید، اطمینان حاصل کنید که هیچ مایعی روی دستگاه نریزد.
- اگر لازم است دستگاه را در طول عملیات جابجا کنید، آن را از برق جدا کنید و فشار گیرنده 23 را کاهش داده و سپس آن را جابجا کنید.
- در صورت وجود هر گونه صدای جانبی یا ارتعاشات شدید در قسمت هایی از دستگاه، فوراً آن را خاموش کنید و با مرکز خدمات CROWN تماس بگیرید.

توصیه های کلی

- دستگاه را روشن کنید.
- با استفاده از رگلاتور فشار 19 فشار لازم برای عملیات را تنظیم کنید.
- از دستگاه بیش از حد تحت کار نکشید. حالت عملیاتی دستگاه به صورت متناوب با ضریب منت زملی چرخه تا 55 درصد است، در حالی که منت یک چرخه 10-6 دقیقه است. می توانید دستگاه را به صورت مداوم به مدت 15 دقیقه به کار بیندازید، اما بیش از یک بار در مدت زمان 1.5 ساعت این کار را تکرار نکنید.

- هنگام استفاده از دستگاه، سطح روغن را در محفظه میل لنگ 7 بررسی کنید و در صورت لزوم روغن به آن اضافه کنید.

بعد از اتمام عملیات

- دستگاه را خاموش کنید.
- دستگاه را از منبع برق جدا کنید.
- با کشیدن حلقه شیر ایمنی 29 فشار گیرنده 23 را کم کنید.
- مایع را از داخل گیرنده 23 به طریقی که در زیر توضیح داده شده است، تخلیه کنید.

اقدامات پیشگیرانه / نگهداری دستگاه

قبل از هر عملیاتی اطمینان حاصل کنید که دستگاه را خاموش کرده اید، کابل حامل جریان را از سوکت خارج کرده اید و فشار هوا را در گیرنده 23 تخلیه کرده اید (با کشیدن حلقه شیر ایمنی 29).

تمیز کردن دستگاه

لازم است هر چند وقت یکبار سطح خارجی دستگاه را با یک برس نرم و دستمال تمیز کنید و با استفاده از هوای فشرده داخل قسمت های مختلف دستگاه بدمید. برای تمیز کردن دستگاه از مواد سوزاننده یا حلالها استفاده نکنید.

تعویض روغن (شکل 10-11 را ببینید)

پس از 30 ساعت کار اولیه با دستگاه (و سپس پس از هر 150 ساعت عملیات)، لازم است روغن را تعویض کنید. اگر کمپرسور بیش از 12 ماه استفاده نشده است، توصیه می شود قبل از کار کردن روغن را تعویض کنید.

توجه: اگر رنگ روغن تغییر کرد (روشن تر شد - آب وارد آن شد یا تیره تر شد - یا بیش از حد گرم شد) یا ناخالصی های خارجی در آن وجود دارد، باید بلافاصله آن را تعویض کنید.



- دستگاه را در سطح افقی و صاف قرار دهید.
- با پارچه ای دور شیر سماوری 9 را پاک کنید و آن را باز کنید (شکل 11.1 را ببینید).
- "با پارچه دور شیر تخلیه روغن 10 را تمیز کنید. در زیر منفذ تخلیه، ظرفی قرار دهید که روغن استفاده شده در آن تخلیه شود (شکل 11.2 را ببینید)، شیر تخلیه روغن 10 را باز کنید و صبر کنید تا تمام روغن استفاده شده از منفذ تخلیه خارج شود (شکل 10.1 را ببینید). شیر تخلیه روغن 10 را ببندید (شکل 11.2 را ببینید).
- روغن را به دقت داخل محفظه میل لنگ 7 بریزید (بهتر است از یک قیف استفاده کنید). سطح روغن باید حد بالایی نقطه قرمز در دریچه نمایش سطح روغن 8 باشد (رجوع کنید به شکل 10.2). توجه: بیشتر از علامت ماکسیمم، روغن نریزید.
- تویی 9 را ببندید (شکل 10.1 را ببینید).

تخلیه مایع

تخلیه ميعانات از گیرنده (شکل 15 را ببینید)

بعد از هر بار استفاده یا پس از هر روز کاری، همیشه مایع را از داخل گیرنده 23 تخلیه کنید. این کار مانع خوردگی داخل گیرنده 23 می شود.

فارسی

- وقتی متصل شدید، اتصالات 31 را روی محل اتصال 18 یا 28 محکم کنید (شکل 7.2 را ببینید).
- در هنگام قطع اتصال، اتصالات 31 را قطع کنید.

استفاده از رابطهای تغییر سریع (شکل 8-9 را ببینید)

- گیره شیلنگ 45 را به انتهای شیلنگ 44 متصل کنید (شکل 8.1 را ببینید).
- رابط تغییر سریع 46 را نصب کنید.
- پیچ گیره شیلنگ 45 را سفت کنید.
- آداپتور تغییر سریع 47 را روی رابط خروجی 18 یا 28 نصب کنید (شکل 8.2 را ببینید).
- هنگام اتصال، رابط تغییر سریع 46 را به آداپتور تغییر سریع 47 وصل کنید (شکل 9.1 را ببینید).
- هنگام جدا کردن، بوش آداپتور سریع 47 را همانطور که در شکل 9.2 نشان داده شده است حرکت دهید، و رابط تغییر سریع 46 را جدا کنید.

اجرای اولیه دستگاه

پُر کردن روغن (شکل 10 را ببینید)



توجه: سازنده دستگاه محفظه میل لنگ را 7 را با روغن پر نمی کند تا با شرایط فنی حمل و نقل سازگار باشد. بنابراین، قبل از استفاده، لازم است دستگاه را با روغنی از یک برند تجاری توصیه شده پر کنید. عملکرد دستگاه بدون روغن در محفظه میل لنگ 7 یا با سطح روغن کمتر از حداقل باعث وارد آمدن خسارت به دستگاه می شود؛ در این صورت شما حق گارانتی خدمات تعمیر را از دست خواهید داد.

- دستگاه را روی یک سطح افقی صاف قرار دهید.
- با پارچه ای دور منفذ روغن را تمیز کنید و شیر سمآوری 9 را جدا کنید (شکل 10.1 را ببینید).
- روغن را به دقت داخل محفظه میل لنگ 7 بریزید (بهتر است از یک قیف استفاده کنید). سطح روغن باید حد بالایی نقطه قرمز در دریچه نمایش سطح روغن 8 باشد (رجوع کنید به شکل 10.2). 5 دقیقه صبر کنید و سپس سطح روغن را دوباره بررسی کنید، در صورت لزوم تا بالای علامت حداکثر روغن را پُر کنید. **توجه:** بیشتر از علامت حداکثر سطح، روغن نریزید.

- شیر سمآوری 9 را مطابق شکل 10.1 نصب کنید. **توجه:** شیر سمآوری 9 دارای دریچه ویژه ای است که از افزایش فشار داخل کارتر 7 جلوگیری می کند. تعویض شیر سمآوری و استفاده از قطعات دیگر به جای آن اکیداً **منع می شود.**

- برای اطمینان از توزیع یکنواخت روغن در محفظه میل لنگ 7 در اولین راه اندازی و بعد از مدت زمان طولانی بیکار بودن دستگاه، بهتر است اجازه دهید دستگاه بدون بار به مدت 5 دقیقه کار کند. برای انجام این کار، دریچه تخلیه 16 را (مثل زمانی که مایع را تخلیه می کنید، توضیحات زیر را ببینید) شل کنید و همچنین از قسمت حلقه شیر ایمنی 29 آن را بکشید و نگه دارید سپس دستگاه را روشن کنید.

برای پُر کردن مجدد از روغن تعبیه شده به همراه دستگاه استفاده کنید. همچنین می توانید از روغن موتور - SAE30 (اگر دستگاه در دمای بیش از 10 درجه سانتیگراد مورد استفاده قرار می گیرد) یا SAE10 (اگر دستگاه در دمای کمتر از 10 درجه سانتیگراد مورد استفاده قرار می گیرد) استفاده کنید. روغن های دارای درجه های مختلف را با هم مخلوط نکنید.



پیش از اجرای دستگاه

- مطمئن شوید که ولتاژ با مشخصات فنی قید شده روی دستگاه همخوانی داشته باشد؛
- کابل برق و وضعیت سیم سیار را بررسی کنید؛ در صورت شناسایی هرگونه صدمه، کابل باید تعویض شود؛
- شرایط شیلنگ هوا را بررسی کنید؛ اگر آسیب دیده است، آن را تعویض کنید.

روشن / خاموش کردن دستگاه

[CT36032, CT36031, CT36030]

قبل از اتصال دستگاه به برق، اطمینان حاصل کنید که سوییچ روشن / خاموش 21 در وضعیت پایین قرار دارد ("OFF").

روشن کردن:

کلید روشن / خاموش 21 را به سمت بالا حرکت دهید (شکل 12.1 را ببینید).

خاموش کردن:

کلید روشن / خاموش 21 را به سمت پایین حرکت دهید (شکل 12.2 را ببینید).

[CT36033]

قبل از اتصال دستگاه به برق، اطمینان حاصل کنید که سوییچ روشن / خاموش 21 در وضعیت پایین قرار دارد ("OFF"). کلید روشن/خاموش 34 باید در موقعیت "OFF" (خاموش) قرار داشته باشد.

روشن کردن:

کلید روشن / خاموش 34 در موقعیت "ON" (روشن) قرار دهید (شکل 13.1 را ببینید). کلید روشن / خاموش 21 را به سمت بالا حرکت دهید (شکل 13.3 را ببینید).

خاموش کردن:

کلید روشن / خاموش 21 را به سمت پایین حرکت دهید (شکل 13.4 را ببینید). کلید روشن / خاموش 34 در موقعیت "OFF" (روشن) قرار دهید (شکل 13.2 را ببینید).

ویژگی های طراحی دستگاه

روشن / خاموش کردن خودکار

پس از روشن کردن، دستگاه در حالت چرخه ای کار می کند: رله فشار 20 مقدار فشار ثابتی را در گیرنده 23 حفظ می کند، بسته به میزان مصرف هوای فشرده توسط ابزارهای بادی متصل شده، دستگاه را روشن / خاموش می کند. هنگامی که دستگاه روشن می شود، هوا از طریق فیلتر هوا 5 مکیده می شود و از طریق لوله ها 11 به گیرنده 23 تزریق می شود. هنگامی که حداکثر مقدار فشار (مقدار این پارامتر در کارخانه تعیین می شود) حاصل شد، رله فشار 20 فعال می شود و موتور الکتریکی خاموش می شود. هوای اضافی از لوله ها 11 و سیلندر 6 از طریق شیر تخلیه می شود. بنابراین، فشار اضافی در سیلندر 6 و لوله ها 11 وجود ندارد - این باعث می شود بار در موتور الکتریکی در زمان بعدی که دستگاه شروع به کار می کند کاهش یابد. اگر فشار داخل گیرنده 23 به حداقل مقدار برسد، موتور الکتریکی شروع به کار می کند و دستگاه شروع به پمپاژ هوا در گیرنده 23 می کند تا فشار به حداکثر مقدار آن برسد. دستگاه در این حالت تا زمانی که سوییچ روشن / خاموش 21 در موقعیت بالا قرار دارد ("ON") کار می کند.

فارسی

قطعات چفت را بسیار محکم نکشید تا به شیار داخل پیچ صدمه وارد نشود.



سوار کردن / پیاده کردن / راه اندازی برخی از عوامل برای تمامی مدل های دستگاه یکسان است، در این مورد مدل های ویژه در توضیحات مشخص نشده است.



برای درک بهتر اشکال، برخی از عناصر ساختاری دستگاهها در تصاویر نشان داده نشده اند.



سوار کردن / پیاده کردن دوشاخه، کابل حامل جریان، اتصال شبکه ثابت

برخی مدل های دستگاه بدون دوشاخه و/یا کابل حامل جریان ارائه می شوند - قبل از شروع کار، باید آن ها را نصب کنید. دستگاهها را همچنین می توان روی یک پایه ثابت (نه از طریق سوکت) به شبکه متصل کرد.

توجه: اتصال ثابت دستگاه به شبکه و همچنین نصب یا تعویض کابل های حامل جریان، دوشاخه ها و سایر واحدهای برقی باید فقط توسط متخصص برق یا نصاب مدار مجاز انجام شود که برای انجام چنین کارهایی مجوز دارد.



مونتاژ / جداسازی مانت های لاستیکی (شکل 1 را ببینید)

[CT36030]

- مانت های لاستیکی 32 را به صورت نشان داده شده در شکل 1 نصب کنید.
- برای جدا کردن قطعات مراحل را به صورت برعکس اجرا کنید.

مونتاژ / جداسازی چرخ ها (شکل 2-3 را ببینید)

- چرخ ها 17 را به صورت نشان داده شده در شکل 2-3 نصب کنید.
- با اجرای مراحل به صورت برعکس می توانید چرخ ها را باز کنید.

نصب و پیاده سازی چرخ هرزگرد (شکل 4 را ببینید)

[CT36031، CT36032، CT36033]

- چرخ هرزگرد 22 را مطابق شکل 4 نصب کنید.
- برای جدا کردن قطعات مراحل را به صورت برعکس اجرا کنید.

نصب / پیاده سازی دستگیره جداشدنی مخصوص حمل و نقل (شکل 5-6 را ببینید)

- دستگیره جداشدنی مخصوص حمل و نقل 14 را مطابق شکل 5-6 نصب کنید.
- برای جدا کردن قطعات مراحل را به صورت برعکس اجرا کنید.

متصل کردن / جدا کردن شیلنگ هوا

نصب رابط های شیاردار (شکل 7 را ببینید)

- گیره شیلنگ 45 را به انتهای شیلنگ 44 متصل کنید (شکل 7.1 را ببینید).
- اتصالات 31 را نصب کنید.
- پیچ گیره شیلنگ 45 را سفت کنید.

فارسی

- 13 شیر تنظیم (اسمبلی)
- 14 دستگیره جداشدنی مخصوص حمل و نقل
- 15 دستگیره حمل و نقل
- 16 شیر تخلیه
- 17 چرخ *
- 18 رابط خروجی (فشار تنظیم شده)
- 19 رگلاتور
- 20 رله فشار شکن (پرسوستات)
- 21 کلید روشن/خاموش
- 22 چرخ هرزگرد *
- 23 گیرنده
- 24 فشارسنج فشار تنظیم شده
- 25 بدنه رگلاتور
- 26 شیر تخلیه رگلاتور
- 27 فشارسنج گیرنده
- 28 رابط خروجی (فشار تنظیم نشده)
- 29 دریچه اطمینان
- 30 ظرف روغن *
- 31 رابط *
- 32 پایه اتصال لاستیکی *
- 33 شیر تخلیه خودکار
- 34 کلید روشن/خاموش کردن
- 35 مهره نصب پایه اتصال لاستیکی *
- 36 واشر نصب پایه اتصال لاستیکی *
- 37 پیچ نصب پایه اتصال لاستیکی *
- 38 میل نصب چرخ *
- 39 واشر نصب چرخ *
- 40 مهره نصب چرخ *
- 41 محور
- 42 پین زیانه دار *
- 43 تسمه نصب دستگیره جداشدنی مخصوص حمل و نقل *
- 44 شلنگ *
- 45 بست شلنگ *
- 46 رابط تغییر سریع *
- 47 آداپتور تغییر سریع *
- 48 تسمه نصب فیلتر هوا
- 49 واشر نصب فیلتر هوا
- 50 کاور فیلتر هوا
- 51 قطعه فیلتر *
- 52 شلنگ فیلتر هوا
- 53 میل نصب فیلتر هوا
- 54 مهره گوشه دار نصب فیلتر هوا
- 55 دوشاخه پیچ دار
- 56 فنر
- 57 پیستون
- 58 شلنگ شیر تنظیم

* قطعات یدکی اختیاری

تمامی قطعات یدکی شرح داده شده یا توصیف شده در تحویل دستگاه استاندارد ارائه نمی شوند.

نصب و مقررات عوامل دستگاه

قبل از هر عملیاتی اطمینان حاصل کنید که دستگاه را خاموش کرده اید، کابل حامل جریان را از سوکت خارج کرده اید و فشار هوا را در گیرنده 23 تخلیه کرده اید (با کشیدن حلقه شیر ایمنی 29).

فارسی

معنا	علام
قفل شد.	

قفل باز شد.	
-------------	---

کلاس محافظت.	I
--------------	---

علامتی که تأیید می کند محصول با مقررات اساسی قوانین اتحادیه اروپا و استانداردهای هماهنگی اتحادیه اروپا مطابقت دارد.	
---	---

توجه. مهم.	
------------	---

اطلاعات مفید.	
---------------	--

دستگاه را در محفظه زیاله خانگی دفع نکنید.	
---	---

خصوصیات دستگاه

کمپرسور برای تأمین هوای پر فشار برای برخی ابزارهای بادی، دستگاه ها و لوازم طراحی شده است. استفاده از کمپرسور به شما این امکان را می دهد تا در مصرف برق صرفه جویی کنید، کار را مکانیزه کنید و سرعت عملکرد کار را افزایش دهید. ابزارهای بادی مختلف به طور قابل توجهی دامنه کاربرد کمپرسور را وسیع تر می کنند، که کارهایی مانند دریل کردن، سوت زدن، پمپاژ کردن، نقاشی کردن و شستن را که شامل اسپری کردن مواد شوینده و غیره است، ممکن می سازد.

اجزای دستگاه

- 1 موتور
- 2 جعبه تقسیم
- 3 تسمه متحرک
- 4 قرقره محرکه
- 5 فیلتر هوا (اسمبلی)
- 6 سیلندر
- 7 کارتر
- 8 پنجره کنترل سطح روغن
- 9 شیر سماوری
- 10 شیر تخلیه روغن
- 11 لوله کشی
- 12 محفظه محافظ

- خطر آسیب به مواد و جراحات در اثر پرت شدن اشیاء ناشی از فشار هوا؛
- جراحات ها یا آسیب های فیزیکی ناشی از لوازم جانبی خراب یا ضربه ناگهانی ناشی از اشیاء پنهان در حین کار.

علامن مورد استفاده در کتابچه راهنما

علامن ذیل در کتابچه راهنمای اجرای دستگاه به کار رفته اند، لطفاً مهنای آنها را به یاد نکه دارید. تفسیر صحیح علامن امکان استفاده صحیح و ایمن از دستگاه را فراهم می کنند.

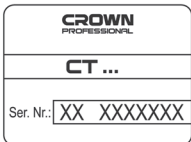
معنا	علامن
برچسب شماره سریال: CT ... - مدل؛ XX - تاریخ تولید؛ XXXXXXX - شماره سریال.	

تمامی قوانین ایمنی و دستورالعمل ها را مطالعه کنید.	
--	--

عینک ایمنی بپوشید.	
--------------------	---

از محافظ گوش استفاده کنید.	
----------------------------	---

از ماسک ضد گرد و غبار استفاده کنید.	
-------------------------------------	---

قبل از نصب یا تنظیم ابزار شارژی، اتصال آن را از برق جدا کنید.	
---	---

در برف یا باران کار نکنید.	
----------------------------	---

جهت حرکت.	
-----------	---

جهت چرخش.	
-----------	---

فارسی

- مطمئن شوید که کابل برق و سیم سیار با رد شدن از روی آن، کشیدگی، له شدگی و غیره صدمه ندیده باشد. از کابل برق در مقابل گرما، مواد روغنی و صدمات لبه های تیز محافظت کنید.
- هنگام انجام هرگونه خدمات یا نگهداری، دستگاه را خاموش کنید و دوشاخه برق را از پریز بکشید.
- همیشه هنگامی که دستگاه را بدون مراقبت می گذارید، کلید اتصال به برق شهری را قطع کنید.
- سیم سیار نامناسب می تواند موجب صدمه شود. تنها از سیم های سیار مورد تأیید برای استفاده و مناسب برای فضای باز استفاده کنید که دارای مقطع کافی هستند.
- طول کابل: 1-10 متر، مقطع: 1,5 میلی متر²؛
- طول کابل: 10-30 متر، مقطع: 2,5 میلی متر²؛
- طول کابل: 30-50 متر، مقطع: 4 میلی متر².
- همیشه کابل را به طور کامل از حلقه خارج کنید تا از رخداد حریق به دلیل گرمای بیش از حد کابل جلوگیری شود.

دستورالعمل های اجرای ایمن

- دستگاه را تنها به اهداف موردنظر استفاده کنید. هنگام اجرای دستگاه، قوانین محلی یا توجه به حقوق دیگر افراد در نزدیکی را رعایت کنید.
- اجرای دستگاه توسط کودکان اکیداً ممنوع است. به کودکان اجازه بازی با دستگاه را ندهید.
- دستگاه تنها باید توسط افرادی استفاده شود که آموزش های مربوطه برای اجرا را فراگرفته باشند.
- اجرای دستگاه توسط افرادی با محدودیت بدنی (مانند کودکان)، حساس یا دچار مشکل ذهنی اکیداً محدود است، مگر اینکه تحت نظارت باشند یا توسط افراد مسئول ایمنی خود آموزش کار با دستگاه را دیده باشند یا نظارت شوند.
- هنگام اجرای دستگاه به تمامی اتفاقات دقت داشته و هوشیار باشید. در صورت احساس خستگی یا تحت تأثیر مواد، دارو و الکل از دستگاه استفاده نکنید. عدم توجه حین اجرای دستگاه موجب صدمات جدی می شود.
- حین طوفان یا باران شدید، به ویژه در صورت رعد و برق دستگاه را روشن نکنید.
- تنها در وضعیت عمودی از دستگاه استفاده کنید، حین اجرای دستگاه برای جلوگیری از گرم شدن شدید یا اطمینان از تهویه کافی روی آن را نبوشانید.
- قبل از انجام هر گونه عملیات از ثابت بودن دستگاه مطمئن شوید تا از هر گونه حادثه یا خسارت ناشی از افتادن دستگاه پیشگیری کنید. استفاده از دستگاه در مکان های مرتفع، به عنوان مثال نصب آن روی داربست یا نردبان یا آویزان کردن دستگاه اکیداً ممنوع است.
- در هنگام استفاده از دستگاه بسیار مراقب باشید. هرگز جت های پر فشار را به سمت افراد یا حیوانات نگیرید. از تجهیزات محافظت شخصی استفاده کنید (عینک ایمنی، ماسک تنفسی، دستکش و غیره).
- از هوای فشرده برای تمیز کردن لباس ها استفاده نکنید. هوای پر فشار را تنفس نکنید.

سایر خطرات

- از دستگاه در محیط های قابل انفجار، برای مثال در حضور بخارات و مایعات یا گازهای قابل اشتعال، ذرات یا مواد قابل احتراق به شکل گرد و غبار استفاده نکنید.
- جت های فشرده را روی سطوحی که حاوی ذرات مضر برای سلامتی هستند (برای مثال آذیست) نگیرید.
- در هنگام انتخاب مکان برای نگهداری و انتقال (به قسمت "مشخصات دستگاه" رجوع کنید) وزن دستگاه را مد نظر داشته باشید تا از حادثه و آسیب پیشگیری شود.

تعمیر و نگهداری محصول

- تعمیرات دستگاه شما باید توسط افراد ذیصلاح و با استفاده از قطعات یدکی توصیه شده صورت گیرد. این امر تداوم ایمنی دستگاه شما را تضمین می کند.
- از دستورالعمل های روانکاری و توصیه های گفته شده برای تعویض لوازم جانبی پیروی کنید.

خطرات مربوط به رسوبات

- حتی اگر از دستگاه مطابق با تمامی شرایط ایمنی استفاده می کنید، باز هم خطر آسیب و جراحت همچنان وجود دارد. به دلیل ویژگی های خاص طراحی دستگاه، خطرات زیر ممکن است رخ دهد:

- مطمئن شوید که کابل برق و سیم سیار با رد شدن از روی آن، کشیدگی، له شدگی و غیره صدمه ندیده باشد. از کابل برق در مقابل گرما، مواد روغنی و صدمات لبه های تیز محافظت کنید.
- هنگام انجام هرگونه خدمات یا نگهداری، دستگاه را خاموش کنید و دوشاخه برق را از پریز بکشید.
- همیشه هنگامی که دستگاه را بدون مراقبت می گذارید، کلید اتصال به برق شهری را قطع کنید.
- سیم سیار نامناسب می تواند موجب صدمه شود. تنها از سیم های سیار مورد تأیید برای استفاده و مناسب برای فضای باز استفاده کنید که دارای مقطع کافی هستند.
- طول کابل: 1-10 متر، مقطع: 1,5 میلی متر²؛
- طول کابل: 10-30 متر، مقطع: 2,5 میلی متر²؛
- طول کابل: 30-50 متر، مقطع: 4 میلی متر².
- همیشه کابل را به طور کامل از حلقه خارج کنید تا از رخداد حریق به دلیل گرمای بیش از حد کابل جلوگیری شود.

مشخصات دستگاه

CT36033	CT36032	CT36031	CT36030	کمپرسور هوا
— 424549	424532 —	424525 —	424518 —	کد دستگاه [230 ولت ~ 50 هرتز] [380 ولت ~ 50 هرتز]
380	230	230	230	ولتاژ ورودی اسمی [ولت]
4000 5,5	2200 3	1500 2	1500 2	توان اسمی [وات] [اسب بخار]
— 8.3	13 —	9.4 —	9.4 —	شدت جریان برق در ولتاژ 230 ولت [آمپر] 380 ولت [آمپر]
980	980	980	980	سرعت نامی [دور در دقیقه]
200	200	100	50	ظرفیت گیرنده هوا [لیتر]
480	250	120	120	بهره وری [لیتر / دقیقه]
8 116	8 116	8 116	8 116	فشار عملکردی [بار] [پاسگال]
134 295.47	88 194.04	55 121.28	43 94.82	وزن [کیلوگرم] [پوند]
				کلاس ایمنی
—	76	72	72	فشار صدا [دسی بل (آمپر)]
—	76	72	72	قدرت صوتی [دسی بل (آمپر)]
—	—	—	—	ارتعاش وزنی [متر/مجدور ثانیه]

علاوه بر احتیاط های ایمنی موجود در اینجا، قوانین ایمنی قانونی عمومی و دستورالعمل های پیشگیری از صدمات را رعایت کنید. صفحات احتیاط و نوع دستگاه روی آن محتوی اطلاعاتی مهم و ضروری برای اجرای ایمنی دستگاه هستند.

توصیه های ایمنی برقی

- اتصالات برقی تنها باید توسط برقکار دارای صلاحیت بر طبق مقررات IEC 60364 -1 انجام شود.
- اگر دوشاخه کابل برق با پریز مورد استفاده همخوانی نداشته باشد، تکنسین خدمات باید دوشاخه را برد و با یک دوشاخه مناسب آن را تعویض کند. اگر دوشاخه اصلی دارای دستگاه محافظت داخلی است، دوشاخه تعویض باید دستگاه محافظ با همان ویژگی ها را داشته باشد. دوشاخه قطع اتصال باید برای جلوگیری از شوک الکتریکی دور انداخته شود و به هیچ پریزی متصل نشود.
- توصیه می شود که دستگاه تنها به پریزی مجهز به مدارشکن 30 mA متصل شود.
- دستگاه تنها باید به برق شهری AC متصل شود. ولتاژ باید با اطلاعات روی صفحه نوع دستگاه همخوانی داشته باشد.
- با دست های خیس دوشاخه یا پریز را لمس نکنید.
- کابل برق و دوشاخه را پیش از راه اندازی برای وجود صدمات بررسی کنید. در صورت صدمه به کابل برق یا دوشاخه دستگاه را راه اندازی نکنید. با خدمات مشتریان ما یا برقکار بامهارت تماس بگیرید.
- در صورت استفاده از سیم سیار، دوشاخه برق آن، پریز، و کابل برق باید به طور کامل پوشانیده شده، محافظت شده در برابر پاشیدن مایعات و مناسب برای استفاده در محیط باز باشد.

اطلاعات سروصدا

در صورتی که فشار صدا بیش از 85 dB(A) بود همیشه از محافظ گوش استفاده کنید.



بیانیه مطابقت CE

اعلام می کنیم که تنها مسئولیت ما که تحت "مشخصات دستگاه" تعریف شده است با تمامی شروط مربوطه از قوانین 2006/42/EC شامل موارد ذیل مطابقت دارد:
EN 1012-1:2010

Wu Cunzhen

Wu Cunzhen

مدیر عامل

Merit Link International AG
Stabio, Switzerland, 30.05.2020

دستورالعمل های عمومی ایمنی

توجه! این دستورالعمل ها را به دقت پیش از استفاده از دستگاه برای اولین بار مطالعه کنید و تمامی قوانین و توصیه های شرح داده شده در اینجا را دنبال کنید.



دستورالعمل های اصلی را برای مالک آینده یا مراجعات بعدی نگهداری کنید.



Manual_Air compressors_05.2020_INT-07-STD_v3.0

Merit Link International AG
P.O. Box 641, CH-6855 Stabio
Switzerland
www.meritlink.com